

เรียบเรียงโดย  
ผศ. กวิน ว่องวิทย์การ  
โสภิลักษณ์ อินทะชุม

ภาพถ่ายโดย  
โชติรักษ์ จำเดิม

ภาพประกอบโดย  
มจรินทร์ กุลกำพล

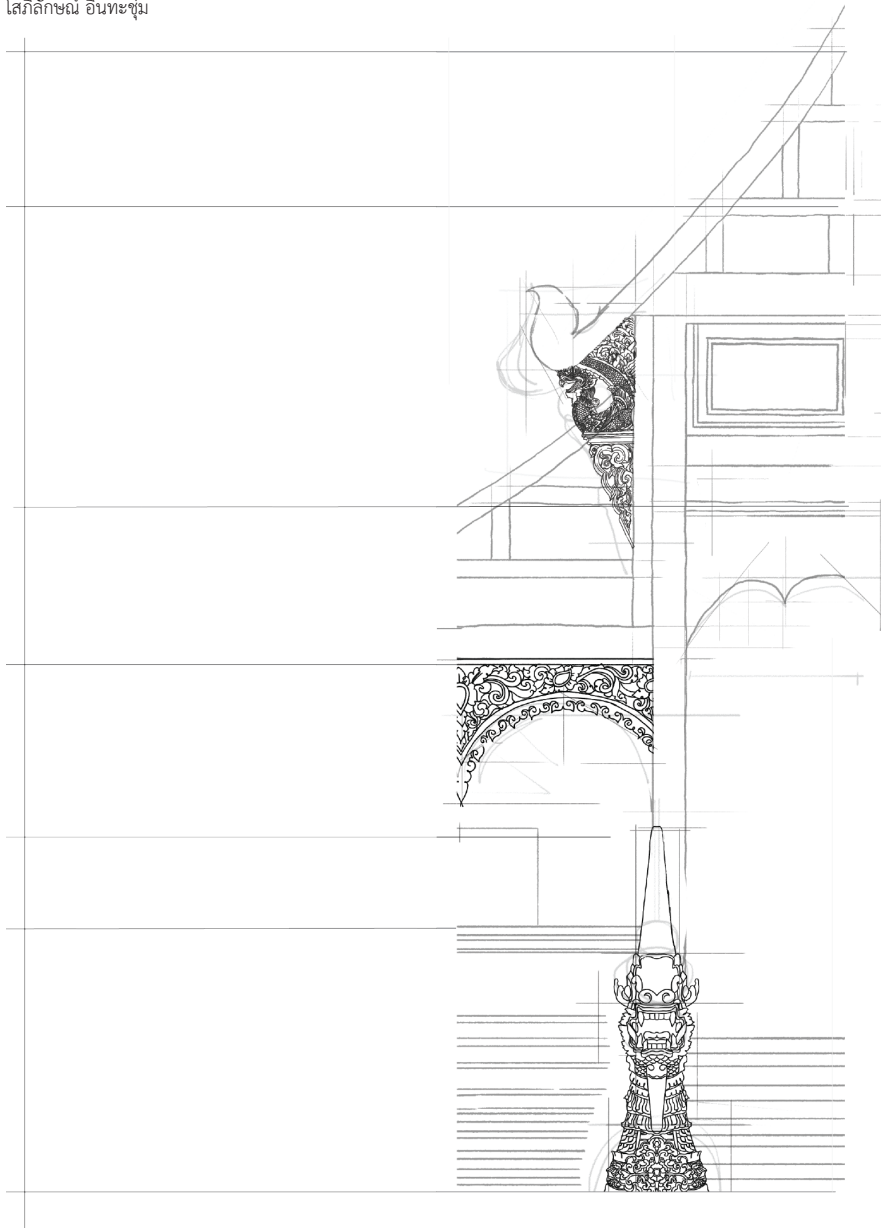

เอกสารประกอบการบรรยาย “สร้างสถาปัตยกรรมวัดล้านนา”

# ๑ ๒ ๓

๐๑

วิหารล้านนา

๐๓

ความหมายของ  
วิหารล้านนา

๐๓

ลักษณะของวิหาร

๐๕

ประเภทของวิหาร

๐๘

หน้าที่ของวิหาร

๐๘

การวางตำแหน่งวิหาร

๐๙

องค์ประกอบทางโครงสร้าง  
และศิลปกรรมของวิหาร  
ล้านนา

๑๑

องค์ประกอบทางโครงสร้าง

๑. องค์ประกอบเครื่องไม้
๒. องค์ประกอบเครื่องปูน
๓. องค์ประกอบเครื่องปั้นดินเผา
๔. องค์ประกอบเครื่องโลหะ

๒๓

ลวดลายสัญลักษณ์ และคติ  
ความเชื่อ

๑. ลวดลายพระอติตพุทธเจ้า
๒. ลวดลายประเภทเทพเทวา
๓. ลวดลายประเภทสัตว์ต่างๆ
๔. ลวดลายประเภทพันธุ์พฤกษา
๕. ลวดลายสิริมงคล

๓๘

แนวคิดในการทำลวดลาย  
ประดับวิหาร

# สารบัญ



๓๘

สถาสร้างวิหารล้านนา

๔๑

ความหมาย “สถา”

๔๒

พุทธศิลป์

๔๔

ระดับของสถา

๔๗

สถาสร้างวิหารล้านนา

๔๙

นายเบญจามิน สุตา  
(สถาพ่อนานมิน)

๖๗

นายวัฒนา บุญยืน  
(สถาพ่อนานไวย)

๘๗

นายรัชชัย ทำทอง  
(สถาแจ๊ค)

๑๐๗

นายพินิจ ศรีวิชัย  
(สถาพ่อนานพินิจ)







# วิหารล้านนา

## ความหมายของวิหารล้านนา<sup>๑</sup>

**วิหารล้านนา** ในประเทศอินเดียมีความหมายเช่นเดียวกับคำว่ากุฏิหรือที่อยู่อาศัยของนักบวชหรือพระสงฆ์ในปัจจุบัน อย่างไรก็ตามหลังจากที่พระพุทธเจ้าเสด็จปรินิพพานได้มีการสร้างอาคารเพื่อประดิษฐานพระพุทธรูปซึ่งเป็นรูปปั้นแทนองค์สัมมาสัมพุทธเจ้า วิหารจึงหมายถึงอาคารในพุทธศาสนาที่สร้างขึ้นเพื่อประดิษฐานพระพุทธรูปเปรียบเสมือนเป็นที่พำนักของพระสัมมาสัมพุทธเจ้า ในขณะเดียวกัน ก็ใช้เป็นที่ประกอบพิธีกรรมทางศาสนาของพุทธศาสนิกชนด้วย โดยเสมือนหนึ่งที่มีพระพุทธรูปเป็นองค์ประธานในการประกอบพิธีกรรม

## ลักษณะของวิหารล้านนา

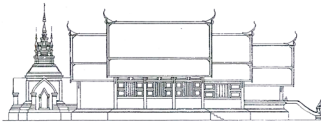

วิหารต่อท้ายจรมัน

**วิหารต่อท้ายจรมัน** วิหารต่อท้ายจรมันหรือวิหารทรงปราสาทเป็นวิหารที่มีลักษณะเด่น ทรงปิด มีการก่อผนังจากฐานขึ้นไปจรดโครงหลังคาปิดล้อมทุกด้าน โดยอาจจะเป็นผ้าไหมผสมผนังก่ออิฐฉาบปูนหรือก่ออิฐฉาบปูนตลอดทั้งผืนผนัง

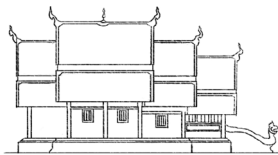

วิหารปิด

**วิหารปิด** เป็นวิหารที่มีผนังด้านข้างทั้งสี่ด้าน มีแผนผังและองค์ประกอบตกแต่งคล้ายกับวิหารประเภทอื่นๆ

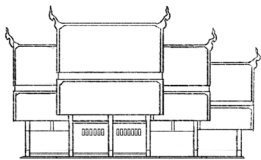

วิหารโถง

**วิหารโถง** เป็นวิหารเปิดโล่ง ไม่มีผนังด้านข้าง ยกเว้นห้องสุดท้าย ตัวอาคารจะใช้ผนังลูกฉักไม้เพื่อป้องกันแดดฝน

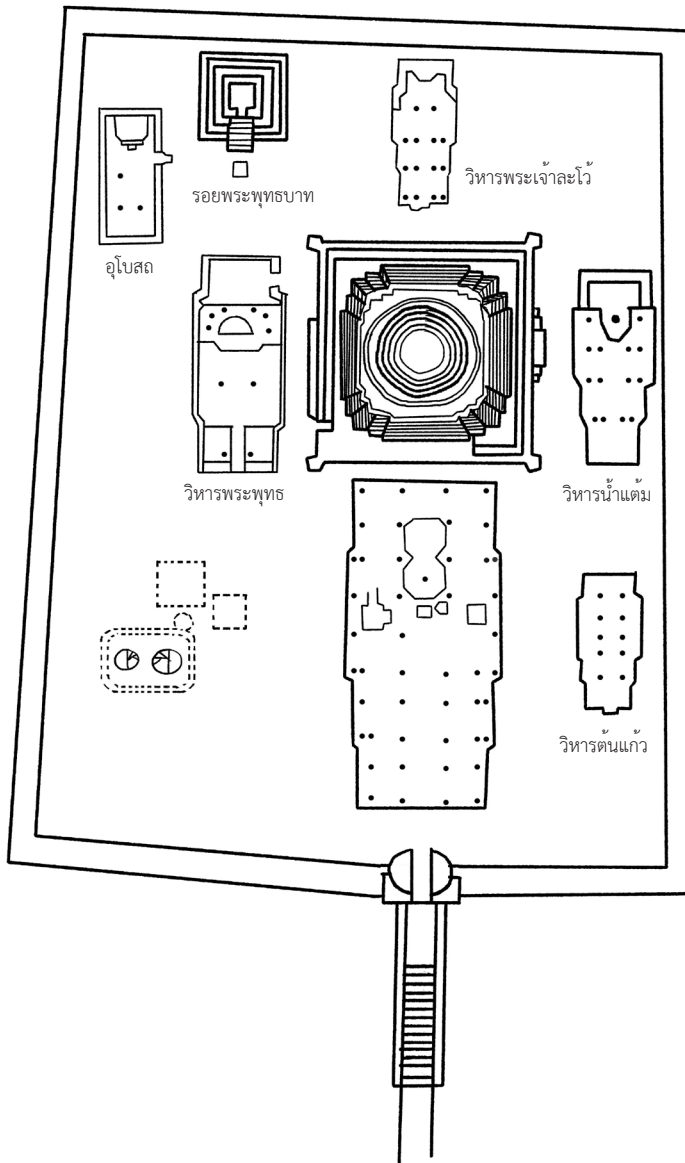

ภาพแสดงผังวัดแบบลานนา

## ประเภทของวิหารล้านนา<sup>๒</sup>

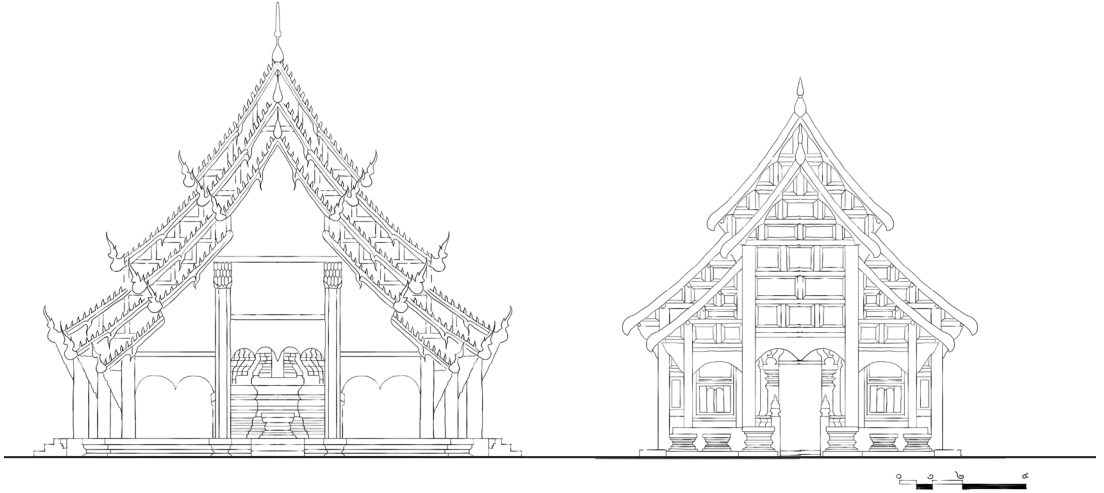

วิหารหลวง

วิหารพระพุทธ

วิหารในวัฒนธรรมล้านนาใช้ในการประกอบพิธีกรรมสำคัญที่เกี่ยวข้องกับกษัตริย์ เช่น พิธีถือน้ำมูรธาภิเษก ใช้ในการประกอบพิธีกรรมทางศาสนาในวันพระ ใช้บวชสามเณร รวมถึงประเพณีต่างๆ ในรอบปี วิหารมีชื่อเรียกแตกต่างกันออกไปตามลักษณะตำแหน่งที่ตั้งอาคาร หรือลักษณะหน้าที่ใช้สอย ได้แก่

**วิหารหลวง** หมายถึง วิหารหลักซึ่งเป็นประธานของวัด มักสร้างให้มีขนาดใหญ่กว่าวิหารหลังอื่น ๆ ในวัด ประดิษฐานพระประธานสำคัญของวัด ใช้ประกอบพิธีกรรมทางศาสนา ราชภิเษก ประชุม วิหารหลวงมักตั้งอยู่ที่ศตวันออกด้านหน้าของเจดีย์ประธาน เป็นกลุ่มอาคารที่สำคัญในผังเขตพุทธาวาส

**วิหารพระพุทธ** เป็นวิหารขนาดรองลงมาจากวิหารหลวง มักสร้างไว้เบื้องซ้ายของวิหารหลวง ทางทิศใต้ประดิษฐานพระพุทธ เป็นตัวแทนของทวีปต่าง ๆ ตามแนวของคติจักรวาล วัดสำคัญ มักมีวิหารพระพุทธตัวอย่าง เช่น วัดพระธาตุลำปางหลวง จังหวัดลำปาง วัดพระธาตุดอยสุเทพ จังหวัดเชียงใหม่ เป็นต้น

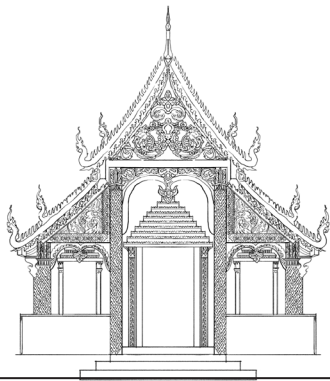

วิหารพระเจ้าละโว้

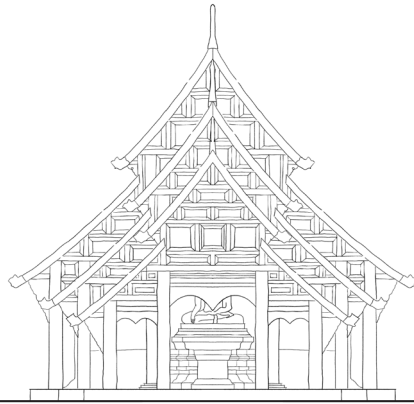

วิหารโถง

**วิหารพระเจ้าละโว้** หรือวิหารพระเจ้าศิลา เป็นวิหารขนาดเล็ก ตั้งอยู่ด้านหลังเจดีย์ในแนวแกนเดียวกับวิหารหลวง ทางทิศตะวันออก ตะวันตก วิหารละโว้เรียกตามชื่อพระพุทธรูปแบบที่มีศิลปะละโว้

**วิหารโถง** วิหารแบบไม่มีผนังด้านข้าง ยกเว้นผนังห้องสุดท้าย ผนังตำแหน่งขององค์พระประธานด้านข้างมักนิยมทำเป็นแผงไม้เพื่อกันแสงและฝนสาดยึดลงมาจากโครงสร้างหลังคาปีกนก เรียกว่า แผงน้ำย่อย มักมีการเขียนภาพสี หรือลายทองเพื่อประดับบริเวณแผงไม้ดังกล่าวนี้ วิหารโถงมีหน้าที่ใช้สอยเช่นเดียวกับวิหารหลวง

สำหรับรูปแบบทางสถาปัตยกรรมของวิหาร มักสร้างเป็นอาคารรูปสี่เหลี่ยมผืนผ้า มีการลดขนาดพื้นที่ของผนัง ทางด้านหน้าและด้านหลัง ให้มีขนาดเล็กลง สัมพันธ์กับการลดชั้นของโครงสร้างหลังคา มีทางเข้าหลักทางด้านทิศตะวันออก มีซุ้มโถงประดับบริเวณประตูทางเข้า อย่างไรก็ตาม บางวัดอาจทำบันไดทางขึ้นและประตูเล็กด้านข้างเพื่อเป็นทางขึ้นพระสงฆ์ หลังคาของวิหารมักมีการซ้อนชั้นด้านข้าง สองหรือสามชั้น ตามขนาดของวิหาร ซึ่งกำหนดโดยพระพุทธรูปที่อยู่ภายใน ส่วนด้านหน้าและด้านหลังจะมีจันทระของการลดชั้นหลังคา ซึ่งหากมองจากด้านข้างจะเห็นหลังคาลดคานหนาสามชั้น และด้านหลังลดสองชั้น ซึ่งถือว่าเป็นแบบแผนของวิหารล้านนาที่เชื่อว่าความหมายเชิงสัญลักษณ์ รวมถึงความงามด้านสุนทรียภาพด้วย ควบคู่กัน

วิหารล้านนาสร้างด้วยโครงสร้างไม้เป็นหลัก เป็นโครงสร้างแบบถอดประกอบ โครงสร้างหลังคาจะมีการคำนวณ และกำหนดสัดส่วนจนกลายเป็นแบบแผนเฉพาะของวิหารล้านนา ซึ่งถูกถ่ายทอดและจดบันทึกเป็นตำราที่สำคัญ โครงสร้างหลังคาจะมีลักษณะพิเศษ เรียกว่า โครงสร้างแบบมาต่างใหม่ หลังคามุงด้วยกระเบื้องดินเผา ภายในมักประดับด้วยลวดลายทอง บริเวณเสา ผนัง และโครงสร้างส่วนต่าง ๆ สันนิษฐานว่า นอกเหนือจากเป็นการประดับเพื่อเหตุผลเชิงความงาม และเหตุผลเชิงสัญลักษณ์เกี่ยวพันถึงปรัชญาทางพุทธศาสนาแล้ว การเพิ่มแสงสว่างให้กับพื้นที่ภายในโดยใช้หลักการแสงสะท้อนอาจเป็นเหตุผลอีกประการหนึ่ง

## มูลเหตุในการสร้างวิหาร<sup>๓</sup>

ในระยะเริ่มแรกของพระพุทธศาสนายังไม่มีการสร้างวิหาร หรืออาคารสำนักทางพระพุทธศาสนา ที่พำนักของพระภิกษุ หรือพระปัจเจกพุทธเจ้า ต่างก็อาศัยอยู่ตามป่า โคนไม้ ซอกเขา หรือถ้ำ หรือแม้แต่ลอมฟาง รวมทั้งในการแสดงธรรมของพระพุทธองค์ก็ยังแสดงในสถานที่เหล่านี้ ซึ่งค่อนข้างลำบากบางครั้งต้องผจญกับสัตว์ร้ายหรือภัยธรรมชาติต่าง ๆ トラบอนได้มี คหบดีแห่งกรุงราชคฤห์ เห็นจริยวัตรของพระภิกษุเหล่านี้แล้วเกิดความเลื่อมใสศรัทธา มีความปรารถนาจะสร้างที่พำนัก เพื่อรองรับสภาพการดำรงอยู่ของเหล่าพระภิกษุทั้งหลายที่มีความเป็นอยู่ค่อนข้างลำบาก ต้องผจญกับสัตว์ร้าย และความเป็นไปตามธรรมชาติต่าง ๆ

<sup>๓</sup>ธีรยุทธ อินทจักร, ๒๕๔๕, การศึกษาวิหารล้านนาสกุลช่างเชียงใหม่เพื่อออกแบบบริหารวัดโลกโมฬี, ปริญญาสถาปัตยกรรมศาสตรบัณฑิต, จุฬาลงกรณ์มหาวิทยาลัย, หน้า ๒๑.



## หน้าที่ของวิหาร<sup>๔</sup>

๑. เป็นที่ประดิษฐานพระพุทธรูป
๒. เป็นที่ประกอบกิจของสงฆ์
๓. เป็นที่ประกอบกิจของราชสำนัก
๔. เป็นที่ประกอบกิจกรรมตามประเพณี และพิธีกรรมทางศาสนาระหว่างสงฆ์และฆราวาส

## การวางตำแหน่งวิหาร<sup>๕</sup>

การสร้างวัดของทางล้านนาล้วนแต่มีองค์ประกอบแยกเช่นเดียวกับวัดของภาคอื่นๆ คือมีการแบ่งเป็นเขตพุทธาวาสและเขตสังฆาวาส ถ้าหากพิจารณาลักษณะของการวางผังบริเวณของวัดทางภาคเหนือจะเห็นว่า วัดเน้นความสำคัญไปในส่วนนามธรรม คือเน้นในส่วนพุทธาวาส ที่มีประตูทางเข้าเป็นประตูใหญ่ เรียกว่า “ซุ้มประตูโขง” พระเจดีย์เป็นสัญลักษณ์แทนองค์พระพุทธรเจ้า วิหารเป็นสถานที่ประดิษฐานพระพุทธรูปและปฏิบัติศาสนพิธี โบสถ์ที่ประกอบสังฆกรรมของสงฆ์ และหอไตรที่ประดิษฐานพระธรรม ซึ่งรวมเรียกว่า “ขวงแก้วทั้งสาม” อันหมายถึงพระรัตนตรัยคือ พระพุทธ พระธรรม พระสงฆ์ ส่วนบริเวณสังฆาวาสจะไม่เน้นความสำคัญมากนัก ส่วนที่แปลกไปจากวัดในภาคอื่นๆ คือ จะไม่นิยมการสร้างเมรุเผาศพในวัด จะมีการสร้าง “ป่าเฮ่ว” หรือป่าช้าไว้รอบบริเวณวัด ซึ่งมักจะเป็นที่สาธารณชนทำยมูบ้าน

การวางผังตำแหน่งอาคารต่างๆ จะเห็นได้ว่า วัดในล้านนาให้ความสำคัญต่อองค์พระเจดีย์เป็นหลัก โดยมีอยู่ในตำแหน่งที่สำคัญ เช่น กึ่งกลางบริเวณของวัด วิหารคือส่วนสำคัญรองลงมา และมักจะถูกอยู่ในตำแหน่งสัมพันธ์กับพระธาตุเจดีย์ คือวิหารจะอยู่ด้านหน้าเจดีย์ในแนวแกนเดียวกัน และวิหารหันหน้าไปทางทิศตะวันออกตามคติของพุทธศาสนา หลังจากนั้นจึงให้ความสำคัญต่อไปยังโบสถ์และหอไตร

<sup>๔</sup>ธีรยุทธ อินทจักร, ๒๕๔๕, การศึกษาวิหารล้านนาสกุลช่างเชียงใหม่เพื่อออกแบบวิหารวัดโลกโมฬี, ปริณญาสถาปัตยกรรมศาสตร์บัณฑิต, จุฬาลงกรณ์มหาวิทยาลัย, หน้า ๒๕.

<sup>๕</sup>วรสิทธิ์ บุญยสุรัตน์, วิหารล้านนา. (กรุงเทพฯ, เมืองโบราณ, ๒๕๔๔), หน้า ๒๔.





# ๒๓

องค์ประกอบ  
ทางโครงสร้าง  
และศิลปกรรม  
ของวิหารล้านนา

## องค์ประกอบทางโครงสร้างและ ศิลปกรรมของวิหารล้านนา<sup>๑</sup>

ตั้งพบว่าวิหารที่มีการสร้างในช่วงพุทธศตวรรษที่ ๒๐-๒๔ นั้นมีรูปแบบขององค์ประกอบทางศิลปกรรมและการประดับตกแต่งที่แสดงความเป็นเอกลักษณ์ของวิหารล้านนา ซึ่งแตกต่างไปจากวิหารของภาคกลาง นอกจากนั้นองค์ประกอบทางศิลปกรรมและการประดับตกแต่งเหล่านี้ยังมีพัฒนาการตามช่วงเวลาเกิดขึ้นอยู่เสมอ สิ่งเหล่านี้ล้วนแล้วแต่แสดงความสามารถและพุทธิปัญญาของช่างที่สร้างสรรค์งานออกมา แม้จะเป็นเพียงองค์ประกอบทางสถาปัตยกรรมที่ทำขึ้นตามคติทางศาสนาและประดับตกแต่งวิหารตามตำแหน่งที่สำคัญ หากแต่เป็นส่วนประกอบสำคัญที่ทำหน้าที่เสริมความหมายและสร้างความสมบูรณ์ในบรรยากาศรวมของวิหารจึงไม่สามารถที่จะแยกออกไปจากตัวสถาปัตยกรรมได้

วิหารล้านนามีองค์ประกอบทางสถาปัตยกรรมที่แสดงถึงความเป็นเอกลักษณ์พิเศษแตกต่างไปจากสถาปัตยกรรมในภาคอื่น ๆ มาก รวมถึงยังมีการเรียกชื่อเฉพาะเป็นภาษาพื้นเมืองล้านนา ซึ่งองค์ประกอบของวิหารนี้สามารถแบ่งออกได้เป็นองค์ประกอบทางโครงสร้างและองค์ประกอบทางศิลปกรรม ดังนี้ (วรลัญจก์ บุญยสุรัตน์, วิหารล้านนา, กรุงเทพฯ, เมืองโบราณ, ตุลาคม ๒๕๔๔, หน้า ๓๐)

### องค์ประกอบทางโครงสร้าง<sup>๒</sup>

**โครงสร้างรับน้ำหนัก** หมายถึง โครงสร้างส่วนหลังคาและเสาของวิหารล้านนา ที่มีชื่อเรียกเฉพาะว่า “ซื่อม้าย่างไหม” ซึ่งนำมาจากลักษณะการบรรจุทุกผ้าไหมบนหลังม้าไปขายของของพ่อค้ามาต่างบนเสนาทางสายไหม และลักษณะเช่นนี้มีความคล้ายคลึงกับลักษณะโครงสร้างรับน้ำหนักของวิหารล้านนา ที่มีการถ่ายน้ำหนักจากโครงสร้างหลังคา ลงมาที่เสาและคาน ซึ่งคล้ายกับการถ่ายน้ำหนักบรรจุทุกสินค้าบนหลังม้า โครงสร้างชนิดนี้ปรากฏชื่อในตำนานตั้งแต่สมัยของพญามังรายเมื่อราวพุทธศตวรรษที่ ๑๙ นับว่าโครงสร้างชนิดนี้เป็นโครงสร้างที่มีการสืบทอดแต่โบราณมากกว่า ๖๐๐ ปี

นอกจากนี้แล้วชาวล้านนายังมีตำราการสร้างวิหารเรื่อง “ลักษณะวิหาร” อันมีรายละเอียดเกี่ยวกับการสร้างวิหาร และมีการกล่าวถึงชื่อองค์ประกอบทางโครงสร้างไว้ด้วย ดังนี้

<sup>๑</sup> วรลัญจก์ บุญยสุรัตน์, **วิหารล้านนา**. (กรุงเทพฯ, เมืองโบราณ, ๒๕๔๔), หน้า ๒๘๐.

<sup>๒</sup> วรลัญจก์ บุญยสุรัตน์, **วิหารล้านนา**. (กรุงเทพฯ, เมืองโบราณ, ๒๕๔๔), หน้า ๓๑-๓๕.

“...ตัดไม้วิหาร หื้อเอาชื่อหลวงเป็นนาย หื้อเอาชื่อมาเทกหัว หื้อเป็นหัวของมันแล้วเหลียมแบ่ม่าตั้งแล้ว หักกลางใจไว้แล้ว เทกชื่อหลวงมาหัก ๒ เสีย ๒ ยัง ๔ ส่วนเป็นช้อยี ตั้งใหม่ท่าวลุกหัวขึ้นแถมนอก นั้นแล หัวชี้เทกนั้นเหลียมเดียว เป็นนายอย่าหื้อ มันทวากยาก เพื่อช้อม้านั้น หื้อเอาเก็งชื่อหลวงแถมนอกมายี่นั้น หื้อเอาชื่อหลวงมาแบ่หลังม้าแต่หัวเข้า มาปูนโหนดหมายหั้น เป็นช้อม้ายี่แล้ว

ม้า ๓ นั้นก็เอาช้อยี่มาตั้งปูนโหนดหมายหั้น เป็นม้า ๓ แล ในไม้อันหัก ๒ เสีย ๒ ส่วน เป็นสะโกน แคนนอกนั้นเป็นคอกีบเสีย ๑ ย่าแบ่ในทื่ออันหัก ๒ อัน ลุ่มน้ำม้า ๓ แแบ่หลังทั้งมาเข้าดินตั้งใหม่ช้อนแล ในแบ่ภายหลังชดนั้น เข้าสะโกนนั้น หื้อหักคอกีบหลังเป็น ๘ ส่วน แแบ่ย้ายเข้าหั้นแล เทกคอกีบลงมาปลงคอกีบหลังชด ในยงนาคชายบนนั้น หื้อเอา ๘ หัก แแบ่แต่นั้นไว้ลุ่ม ๒ บน ๘ ย่าแกนชียงขาว เท่าหัว แต่ดินตั้งใหม่ออกแกนในนั้นแล้ว ในยงชายลุ่มนั้น เป็นตั้ง ยางบนดังกกล่าว ในยงช้อนแบ่ ชดมา จับนั้น หื้อเทกแต่ปลายสะโกนนั้นลงมาถึงดินยง เทกแต่ ดินยงลงรอดที่ใด ยางเข้าหั้นชหลังแลฯ

เท่าว่าแบ่ย้าย หื้อเข้าเสาหลวง แแบ่ยี่นั้นหื้อ ปลงตุ้มชื่อหลวง ล้า่นั้นก็หื้อ ลำดับกันลงมาชู้ที ในช้อม้านั้นบ่เป็นชื่อนัก เอา ๓ จักโคจิดหื้อห้อยก็ปลงตามนั้น จักจิมพ้อหื้อเป็นประตุ ก็ปลงตามนั้นเทอะฯ

จักกล่าวลักขณะ ตัดวิหารชื่อหวายก่อนแลหื้อเอาชื่อหวายเป็นนาย มาหักเป็น ๔ ส่วน หื้อไว้หัวสะตวง ส่วนเป็นกลางใจ ๒ ส่วน คูที่ป่องที่หมาย ๒ แห่ง นั้น หื้อเป็นที่ตั้งดินเสาหั้นแล เสಾಯี่นั้นลงยาวแต่หัวขึ้นไปถึงดินเสาหน้ากลาง ในแคนนอกนั้น ชื่อหลวงบนนั้นแถกแต่รู้ดินขึ้นลุ่มนั้นมาเป็นชืออ้ายหัวนอรุแล้ว ชื่อนั้นมา หักเป็น ๔ ส่วน เอา ๓ ส่วนเป็นช้อยี ช้อยี่เป็นชื่อ ๓ เสีย ๒ ส่วน เป็นที่พิจารณาตั้งยาวเท่าชื่อสาม แถมนอกนั้นแล ตั้งใหม่ลุ่มนั้นท่าวลุกชือ ลูกเป็น ตั้งใหม่หื้อตัดเสียมไม้ ๑ นั้นตั้งใหม่บนนั้น ยาว ๑ ม้ายี่นั้นแถกหัวชื่อหลวงมาหมายเป็นตั้งใหม่ หั้นชือยามเท่าม้ออันม้าสาม นั้นก็แถกหัวม้ายี่เสาเข้าเป็นตั้งใหม่ ๓ หื้อเอามา ๓ ยาวเท่ากันตามลำดับลงมาชู่แห่งแลฯ

ตั้งไม้นั้นก็ตามตั้งบนนั้นลงมาดั่งเก้ว แแบ่หลังชดนั้นมาเข้าหลังหลวงนั้น หื้อเอาคอกีบหลังหลวงนั้นมาหัก ๓ ไวบน ๒ ส่วน แล้วย้ายแบ่ย้าย ชดเข้าคอกีบ เทกมานหมายแต่นั้นลงมาเข้าหั้น ยางนั้นก็เอาอันนั้นหัก แตกั้นไว้บนลุ่ม ๒ ย่า แกมขึ้นบนเต็มระเบียบก็สิ้นคายนั้น หลังชดก็ดินคันเลี้ยงแล พิจารณาตืดเทอะถ้วน เต็มที่แลเจ้าทั้งหลายเหยาฯ”<sup>๔</sup>

<sup>๔</sup> สงวน โชติสุขรัตน์, ตำราพิธีสงฆ์และอุบาสว่ แบบพื้นเมืองเหนือ. (เชียงใหม่ : ประเทืองวิทยา, ม.ป.ป.), หน้า ๔๕-๔๘.

จากข้อความข้างต้น เป็นคำรว่าด้วยการก่อสร้างวิหารล้านนาโดยเฉพาะส่วน  
ของโครงสร้างที่มีการตัดไม้แบ่งออกเป็นหลายส่วน และหลายตัว ทั้งนี้เพราะโครงสร้าง  
ส่วนของหลังคาวิหารล้านนามีน้ำหนักมากและยังมีการลดชั้นยกเก็จ ที่เรียกว่า **ชด** จึง  
ทำให้มีองค์ประกอบมาก จากข้อความข้างต้น สามารถแบ่งองค์ประกอบได้ดังนี้

- **ช้อหลวง** : ชื่อที่รับน้ำหนัก มีหน้าที่คล้ายคานที่อยู่ด้านล่างสุดของโครง สร้าง  
จั่วหลังคา ในตำแหน่งเหนือหัวเสาหลวงทั้ง ๒ ต้น

- **ช้อยี่** : ชื่อตัวที่ ๒ ตั้งอยู่เหนือช้อหลวง มีความยาวที่สั้นกว่าช้อหลวง

- **ช้อสาม** : ชื่อตัวที่ ๓ ตั้งอยู่ด้านบนสุด

- **แป้อย** : ไม้ที่มีหน้าที่รับกลอนพาด และเป็นแปที่พาดอยู่บนช้อหลวง

- **เสาสะโก้น** : เสาขนาดเล็กใช้ค้ำช้อยี่ ช้อสาม ศัพท์ทางภาคกลางเรียกว่า

“ตุ๊กตา”

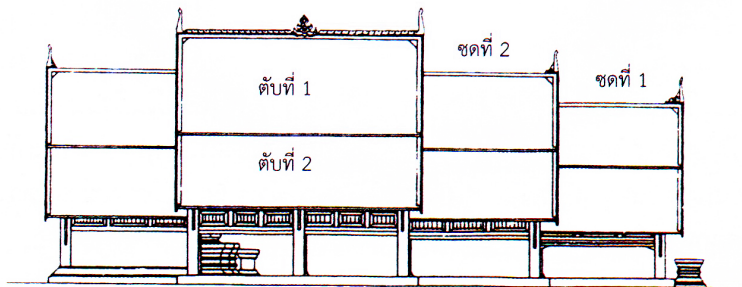

ภาพแสดงการลดชั้นยกเก็จ

**ผนังอาคาร** ปราการหรือป่างเอกของวิหารล้านนา มีการสร้างด้วยวัสดุ ๒  
ประเภท คือไม้และปูน บ่อยครั้งจะพบการสร้างวิหารที่ผนังครึ่งบนเป็นไม้ลักษณะการ  
เข้าฝาปะกน ครึ่งล่างเป็นปูน และในบริเวณห้องที่ประดิษฐานพระประธานมักมีการเจาะ  
ช่องหน้าต่างเป็นรูปปากบาทที่เรียกว่า ช่องตีนกาหรือปล่องจกกล เพื่อรับแสงหรือระบาย  
อากาศ

สำหรับวิหารโถงจะมีการสร้างผนังปูนด้านท้ายของห้องวิหาร ส่วนบริเวณโดย  
รอบจะมีการกั้นผนังที่มีการสร้างเพียงครึ่งเดียวของเสา รับน้ำหนักส่วนด้านบนสุด ที่  
มีชื่อเฉพาะว่า “ฝาหยาบ” หรือ “ฝ้ายอย” ซึ่งปลอยส่วนล่างให้โล่งจึงไม่จำเป็นต้องมีการ  
สร้างหน้าต่าง

**เสาวิหาร** ทำหน้าที่รองรับน้ำหนักเครื่องหลังคา เสาวิหารล้านนามักมีการสร้างใน ๒ รูปแบบ คือ

- **เสาหลวง** มักเป็นเสาแถวกลางหรือเสาร่วม ที่รู้จักกันว่า “เสาหลวง” นิยมประดับด้วยลวดลายรูปทวารวดีหรือการขุดลายบริเวณด้านบนที่รับช่อหลวงมีการสร้างบัวหัวเสาประกอบอยู่ด้วย หากเป็นเสาที่อยู่ภายในวิหารมักจะเป็นเสาลักษณะกลม หากอยู่ในตำแหน่งเสาหลวงคู่แรกด้านหน้าทิศตะวันออกของวิหาร มักมีลักษณะเป็นเสาแปดเหลี่ยม

- **เสาระเบียง** มักเป็นเสาแถวนอกหรือเสาร่วมนอกที่สร้างติดกับผนังวิหาร มีหน้าที่รับน้ำหนักโครงสร้างปีกนกทั้ง ๒ ข้างวิหาร รวมถึงแบ่งห้องวิหาร ในเอกสารโบราณเรียกว่า “เสาระเบง” เป็นไปได้ว่ามาจากคำว่า ระเบียง จะมีลักษณะเป็นเสาสี่เหลี่ยมเสมอเพื่อความสะดวกในการใช้งาน

**ฐานวิหาร** เป็นส่วนสำคัญของวิหารล้านนา เพราะวิหารล้านนาไม่นิยมสร้างติดพื้นดิน จะต้องมีการสร้างฐานวิหารให้สูงขึ้นมาราว ๑ เมตร โดยจะทำการเป็นลักษณะฐานเขียง ๓ ชั้น รองรับช่อฐานปัทม์

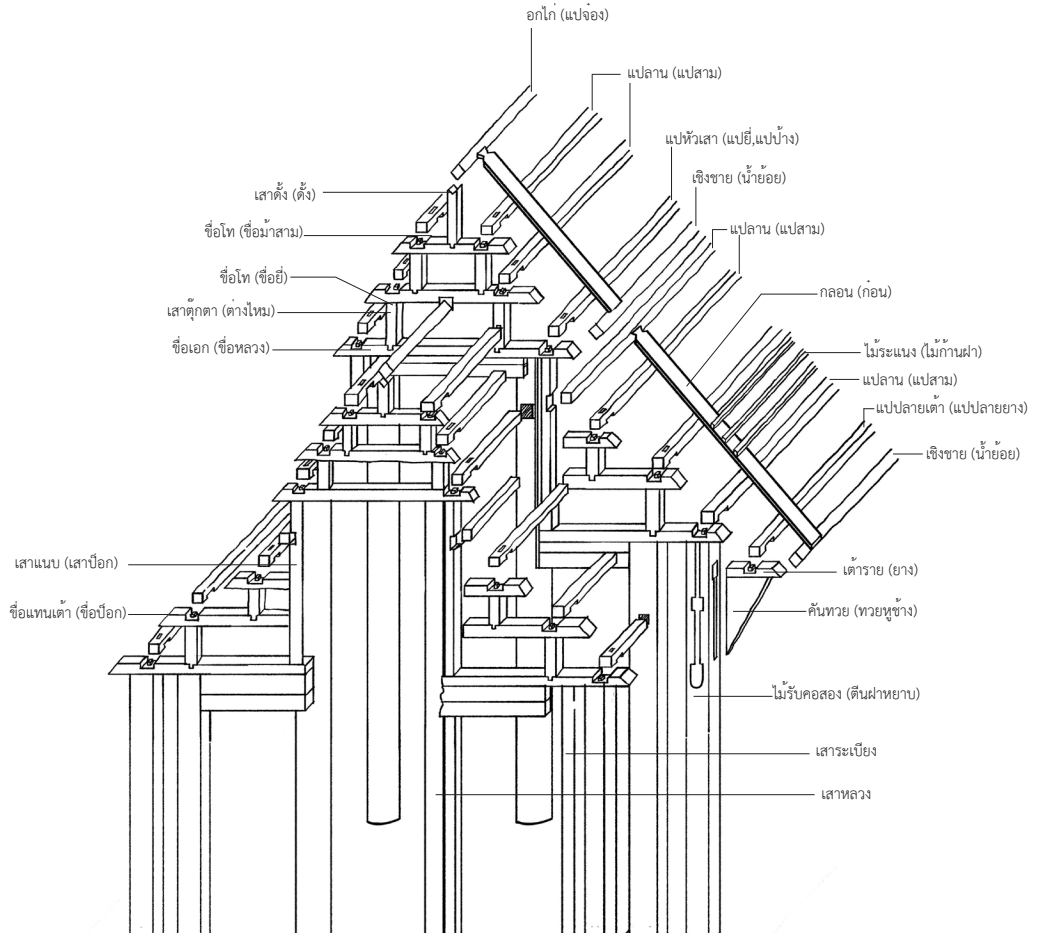

ภาพแสดงองค์ประกอบทางโครงสร้างของวิหารล้านนา

## องค์ประกอบทางศิลปกรรม<sup>๔</sup>

องค์ประกอบทางศิลปกรรมของวิหารล้านนามีจำนวนมาก และบ่อยครั้งจะเป็นศัพท์เฉพาะของล้านนา จึงแบ่งเรื่ององค์ประกอบทางศิลปกรรมตามวัสดุในการสร้างได้แก่

### ๑. องค์ประกอบเครื่องไม้

- **ข้อฟ้า หรือจ้อฟ้า** : เป็นองค์ประกอบส่วนที่สูงที่สุดของวิหาร อยู่เหนือจั่วของวิหาร มักนิยมแกะสลักเป็นรูปพญานาค บางครั้งมีการทำด้วยปูนปั้นเช่นกัน

- **บ้านลม หรือพานลม** : มีลักษณะเป็นไม้แผ่นเรียบวางตามแนวลาดเอียงของหลังคา ล้านนานิยมใช้ในการปิดหัวแป

- **หางหงส์** : เป็นเครื่องมือที่อยู่ปลายของบ้านลม โดยมากมันสร้างเป็นรูปพญานาค แต่ล้านนานิยมสร้างเป็นรูปตัวเหงา ซึ่งเรียกว่า “หางวัน”

- **เชิงชาย หรือแป้นน้ำย่อย** : เป็นแผ่นไม้ยาวติดอยู่กับด้านล่างของโครงสร้างหลังคา มักมีการประดับตกแต่งด้วยการแกะสลักด้วยลวดลายงดงาม

- **แผงแล** : เป็นซี่ระหว่างแป รับกลอนหลังคาคับคอสอง รับปีกนกด้านข้าง ทำด้วยไม้ฉลุเพื่อรับแสงและแบ่งระดับเอียงของระนาบหลังคาให้แยกกัน

- **ปากแล** : เป็นองค์ประกอบพิเศษที่พบเฉพาะสถาปัตยกรรมล้านนาเท่านั้น จะอยู่ในตำแหน่งส่วนหน้าของแผงแลที่ยื่นพ้นตัวอาคารออกมารับฝนไชราหลังคา มักแกะสลักในรูปทรงของปากนกแก้ว ตรงช่วงปลายสุดด้านนอกของของปากแลมักทำเป็นรูปเทวดาหรือรูปสัตว์ประดับเพื่อความสวยงาม สอนความหมายในพจนานุกรมล้านนาหมายถึง ช่วงของแผงคอสองที่ยื่นพ้นตัวอาคารออกมารับฝนไชราหลังคา เป็นส่วนโค้งที่ยื่นออกมาคล้ายปากนกแก้ว

- **หน้าบัน หรือหน้าแหบ หน้าก้อง** : เป็นส่วนที่ปิดโครงสร้างของหลังคาทางด้านหน้าของวิหาร หน้าบันนั้นจะมีการทำโครงสร้างที่เลียนแบบโครงสร้างวิหาร ในส่วนของชื่อต่าง ๆ ซึ่งใช้ชื่อเรียกแบบเดียวกัน แต่หน้าบันจะมีการกรุแผ่นไม้ระหว่างช่องว่างของชื่อและเสาสะโกลน (เสาดูกตา) ไม้ ซึ่งเรียกว่า “ดอกคอกหน้าแหบ” ในส่วนที่เป็นปีกนกด้านข้างของวิหารก็มีการทำหน้าบันเช่นกัน เรียกว่า หน้าบันปีกนก หรือ แหนบปีกนก ซึ่งมีชื่อขององค์ประกอบเช่นเดียวกับหน้าบันวิหาร

- **โก่งคิ้ว** : เป็นแผงไม้ประดับติดเชื่อมุขด้านสกัดของวิหาร ทำหน้าที่ประดับ เช่นเดียวกับสาหร่ายรวงผึ้งของทางภาคกลาง โก่งคิ้วมักจะอยู่ใต้หน้าบันโดยมีแผงไม้ประดับลวดลายคั่นอยู่ เรียกว่า คอก็คิด

- **บ่าง** : ชื่อขององค์ประกอบที่ลักษณะเป็นสามเหลี่ยมชายธง อยู่ทางด้านซ้ายและขวาของหน้าช่อ หรือช่วงคอสองของวิหาร ทำหน้าที่คล้ายนาคทนต์ขนาด เล็กรับน้ำหนักจากหลังคา

- **นาคทนต์ หรือหูช้าง หรือคันทวย** : เป็นตัวไม้สำหรับค้ำยัน รองรับ ปลายเต้าเพื่อกันปลายไม้เครื่องบนมิให้ทรุดตก และรับน้ำหนักโครงสร้างส่วนชายคา ลงมาที่เสาด้านข้างของวิหาร มีการแบ่งองค์ประกอบของนาคทนต์เป็น ๓ ส่วน คือ

ส่วนบน มักทำเป็นลายแฉกหน้ากระดานแนวนอน

ส่วนกลาง เป็นบริเวณที่มีการตกแต่งด้วยลวดลายมากที่สุด

ส่วนล่าง เป็นส่วนที่เล็กและอยู่ในรูปทรงสามเหลี่ยม



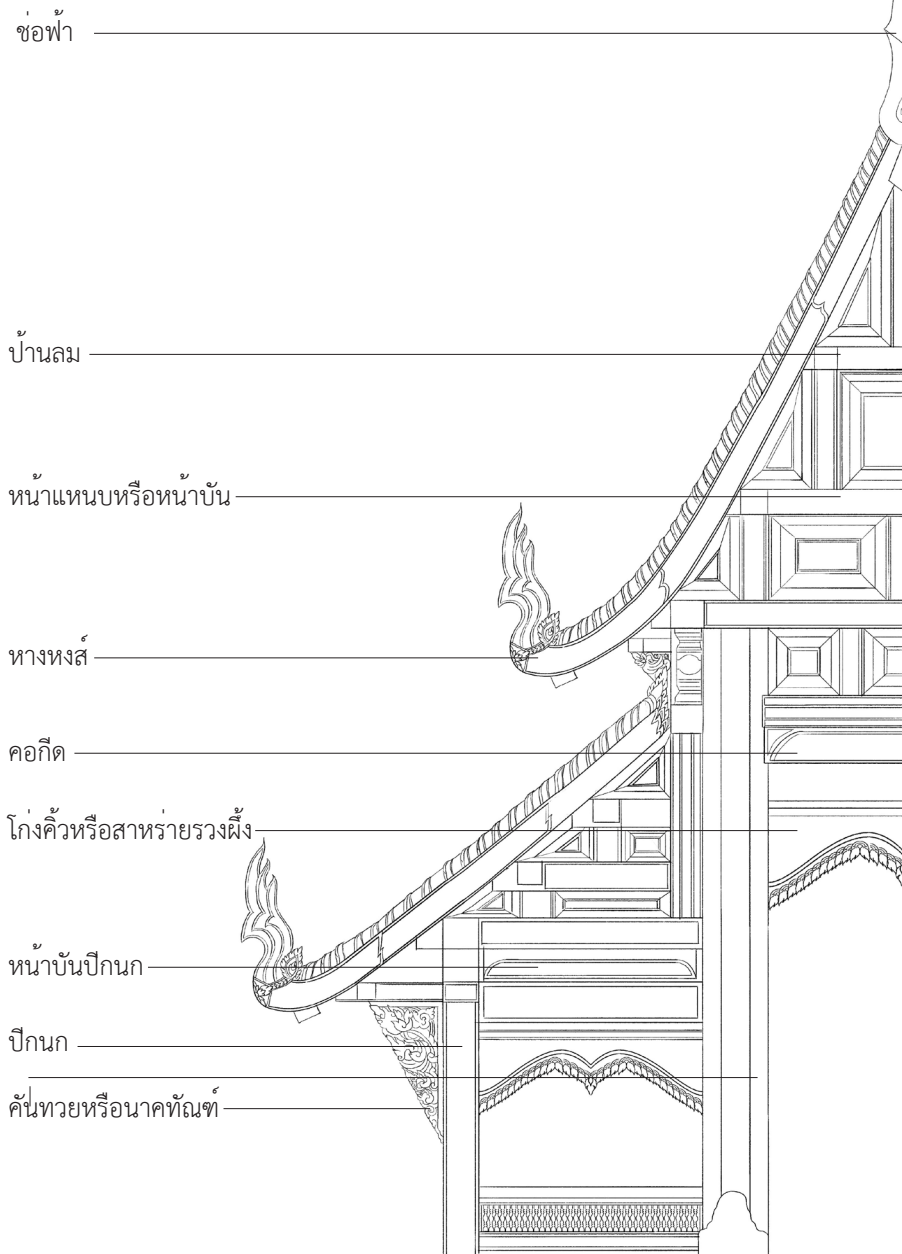

ภาพแสดงองค์ประกอบเครื่องไม้

## ๒. องค์ประกอบเครื่องปูน

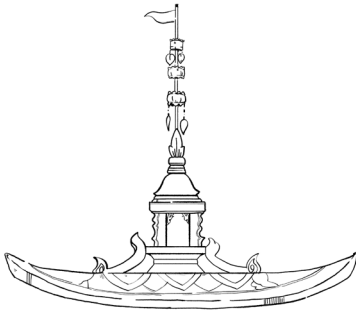

ภาพแสดงปราสาทเพ็อง

- ปราสาทเพ็อง ช่อฟ้ายอง

ปลี : (อ่านว่า จ้อฟ้ายองปี่) รูปจำลอง  
ของปราสาทขนาดเล็ก มักสร้างอยู่ตรง  
กลางของสันหลังคาวิหาร

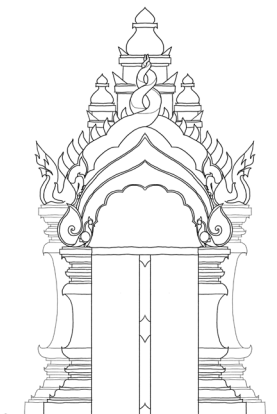

ภาพแสดงประตูป้อง

- ประตูป้อง : หรือซุ้มประตู

โองที่สร้างติดกับผนังด้านหน้าของ  
วิหาร ทั้งนี้คำว่าโองมีความหมายถึง  
การโค้งของซุ้มประตู นิยมประดับด้วย  
ลวดลายปูนปั้นแบบล้านนา

- **ฐานชุกชี หรือแท่นแก้ว**

: เป็นฐานที่ประดิษฐานพระประธาน มักตั้งอยู่ในห้องวิหารห้องสุดท้าย หรือห้องก่อนสุดท้าย



ภาพแสดงฐานชุกชี

- **กู่พระเจ้า หรือโขง**

**พระเจ้า** : มณฑปรูปคล้ายเจดีย์ เป็นที่ประดิษฐานพระประธานวิหาร มักตั้งในห้องท้ายวิหารหรือห้องก่อนวิหาร



ภาพแสดงกู่พระเจ้า

- **แท่นวางดอกไม้** : เป็นแท่นที่มักสร้างไว้ทางด้านหน้าหรือหลังของวิหาร มีจำนวนไม่จำกัด บางครั้งมีจำนวนถึง ๕ แท่นหน้าวิหาร สำหรับวิหารที่มีการสร้างในยุคหลังจะไม่ปรากฏการสร้างแท่นวางดอกไม้นี้อีกแล้ว ทั้งนี้เพราะประเพณีที่ต้องมีการนำดอกไม้มาวางบูชายังแท่นวางดอกไม้นี้ได้ลบเลือนลงไปแล้ว

### ๓. องค์ประกอบเครื่องปั้นดินเผา

- **รูปสัตว์ประดับอาคาร** : มักมีการสร้างรูปสัตว์เป็นรูปหงส์ นกยูง หรือตัวมอม (สัตว์ผสมที่รวมลักษณะของเสือ จิ้งจก และสุนัขรวมกัน) ประดับวิหารล้านนา ซึ่งมีความคล้ายคลึงกับการประดับวิหารของชาวไทลื้อในเขตสิบสองปันนา หรือที่เชียงตุงในเขตประเทศเมียนมาร์

### ๔. องค์ประกอบเครื่องโลหะ

- **ฉัตร** : เป็นเครื่องสูงชนิดหนึ่งที่มีลักษณะคล้ายร่มที่ลดหลั่นซ้อนกันเป็นชั้น ๆ ชาวล้านนานิยมทำฉัตรมาประดับกับเจดีย์และวิหารเพื่อแสดงถึงความสำคัญของสถานที่ สำหรับวิหารจะนิยมประดับไว้ที่กลางหลังวิหารโดยอาจทำเป็นรูปปราสาท หรือรูปหงส์เทินฉัตรไว้ การประดับฉัตรนั้นอาจจะเป็นเครื่องบูชาเทียบระดับแห่งการบรรลุธรรมแห่งองค์ศาสนา และคติทางพุทธศาสนาถือว่าพระพุทธรูปเจ้ามีศักดิ์สูงกว่ากษัตริย์หรือเคยเป็นกษัตริย์มาก่อน สำหรับล้านนามักจะเขียนคำว่า “ฉัตร” เป็น “ฉัตต์” บ่อยครั้งมีการแปลความเรื่องจำนวนชั้นของฉัตต์ เช่น ฉัตต์ ๕ ชั้น แสดงถึงการบูชาพระพุทธรูปเจ้า ๕ พระองค์ ฉัตต์ ๗ ชั้น บูชาโศกชงค์เจ็ด ฉัตต์ ๙ ชั้น แสดงถึงการบูชาพระโลกุตระธรรมเจ้า ๙ ประการ ทั้งนี้ฉัตต์ที่ประดับวิหารจะมีทั้งฉัตต์แบบล้านนาที่มีการลดหลั่นและฉลุลวดลายล้านนา และฉัตรที่รับอิทธิพลมาจากซึ่งมีความอ่อนช้อยขึ้น โดยทำส่วนยกสะบัดปลายที่ขอบฉัตรด้านล่างสุด

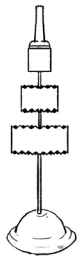

ฉัตร ๓ ชั้น

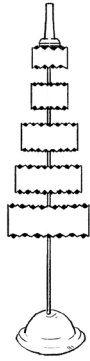

ฉัตร ๕ ชั้น

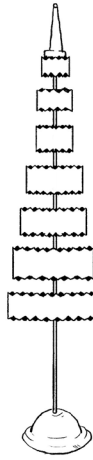

ฉัตร ๗ ชั้น

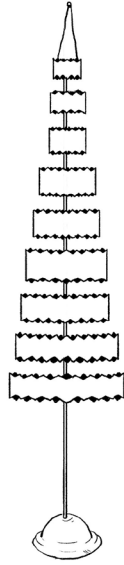

ฉัตร ๙ ชั้น

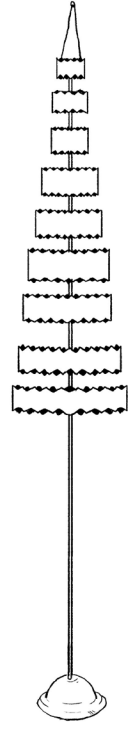

ฉัตร ๑๑ ชั้น

ภาพแสดงฉัตร



# ๓

ลวดลาย  
สัญลักษณ์  
และคติความเชื่อ

## ลวดลายสัญลักษณ์ และคติความเชื่อ<sup>๙</sup>

ผลงานศิลปะทั้งทางด้านสถาปัตยกรรม ประติมากรรม และจิตรกรรมในภาคพื้นเอเชียอาคเนย์ เป็นผลงานที่สร้างขึ้นด้วยงานช่าง ศิลปะที่ได้รับแรงบันดาลใจจากเรื่องราวในศาสนา และความเชื่อต่างๆ การประดิษฐ์คิดค้นสรรหารูปแบบได้มาจากข้อความที่มีการกล่าวอ้างในคัมภีร์โบราณหรือตำนานต่างๆ

จากการประดับตกแต่งที่พบในวิหารที่มีการสร้างในช่วงพุทธศตวรรษที่ ๒๐-๒๔ นั้นจะพบการประดับตกแต่งในส่วนต่างๆ มากมาย ที่สามารถแบ่งการประดับตกแต่งงานศิลปะกรรมประดับวิหารตามลักษณะของลวดลายที่ปรากฏได้ดังนี้ คือ

### ๑. ลวดลายพระอิตตพุทธเจ้า

การใช้ภาพพระอิตตพุทธเจ้าเป็นการประดับตกแต่งวิหารที่พบในช่วงต้นพุทธศตวรรษที่ ๒๑ ที่วิหารพระพุทธรูป โดยปรากฏภาพพระอิตตพุทธเจ้าท่าประทับนั่งปางมารวิชัย ประดับอยู่ที่บริเวณกรอบลูกฟักของหน้าแหลนและแผงคอสองภายในวิหารพระพุทธรูป มีจำนวนรวมทั้งสิ้น ๒๗ พระองค์ และหากรวมพระพุทธรูปประธานก็จะเป็น ๒๘ พระองค์ ได้แสดงให้เห็นว่างานลายค่าเหล่านี้คงทำขึ้นตามคติของพุทธศาสนาฝ่ายเถรวาทตามที่มีเรื่องราวอยู่ในคัมภีร์มหาเวศหรือพงศาวดารลังกาทวีป การใช้สัญลักษณ์ภาพพระอิตตพุทธเจ้าตามคติเถรวาทในล้านนานั้นน่าจะเกี่ยวข้องกับพุทธศาสนาลังกาวงศ์สายสิงหลที่เข้ามาสู่ล้านนาในตอนปลายพุทธศตวรรษที่ ๒๐ เป็นต้นมา และภาพพระอิตตพุทธเจ้าที่ปรากฏในวิหารพระพุทธรูปนี้น่าจะเป็นหลักฐานระยะแรกๆ เพียงแห่งเดียวที่เหลืออยู่มาจนทุกวันนี้

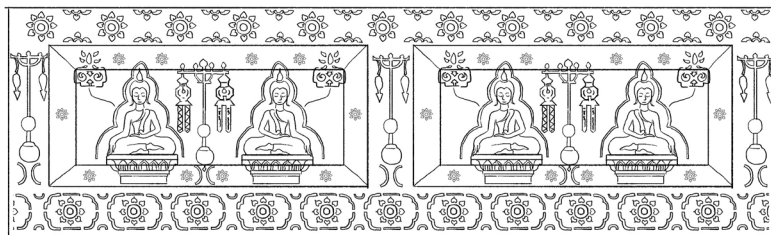

ภาพแสดงลวดลายพระอิตตพุทธเจ้า



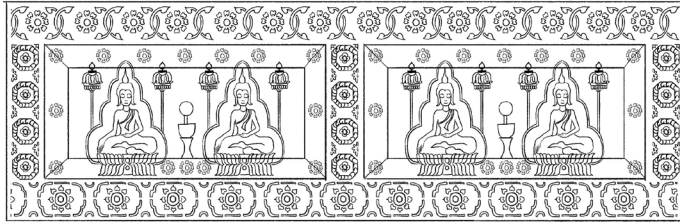

ภาพแสดงลวดลายพระอติตพุทธเจ้า

## ๒. ลวดลายประเภทเทพเทวา

มักแสดงออกในลักษณะของลวดลายปูนปั้นเป็น “ประติมากรรมรูปเทวดา” และมักพบการตกแต่งด้วยวัสดุ ๓ ประเภท ประเภท ตามองค์ประกอบทางศิลปกรรม

**๒.๑ เทวดาลายทอง** จะพบตามภาพลายทองด้านหลังพระประธาน เช่น วิหารพระพุทธ วิหารน้ำเต้า วัดพระธาตุลำปางหลวง วิหารปงยางคก วิหารวัดไหล่หิน วิหารวัดคดึกเชียงใหม่ และที่บานประตูหรือหน้าต่างของวิหารพระพุทธ ประเภท ตามองค์ประกอบทางศิลปกรรม

**๒.๒ เทวดาไม้แกะสลัก** จะพบตามปากแล เช่น วิหารพระพุทธ วิหารน้ำเต้า วิหารหลวง วัดพระธาตุลำปางหลวง วิหารวัดปงยางคก

**๒.๓ เทวดาปูนปั้น** จะพบที่เสาเสกของหน้าบันวิหาร เช่น วิหารวัดไหล่หิน

เทวดาลายทอง นิยมเขียนหลังพระประธาน มักอยู่ในทอานั่ง กระทำอัญชลีพร้อมถือช่อดอกไม้ทิพย์ที่เป็นลายเครือเถาดอกไม้ใบไม้อยู่ในพระหัตถ์ เพื่อแสดงการคารวะพระพุทธรองค์ ทำหน้าที่เสริมฉากตอนขณะมารของพระพุทธรองค์ ซึ่งจะพบว่าช่างที่ทำลายทองนี้ต้องมีความรู้เรื่องขณะมารนี้เป็นอย่างดี เพราะจะมีการจำลองภาพเทวดาถือดอกไม้ทิพย์ ซึ่งหมายถึงหมู่เทวดาในหมื่นโลกจักรวาลมาบูชาพระมหาโพธิสัตว์ด้วยดอกไม้คันธของหอมอันประเสริฐ นอกจากนี้ยังพบเทวดาเล่นพิณ และพระพรหมจะกางฉัตรกันทั้งหมดจะหันหน้าเข้าสู่องค์พระพุทธรูปประธาน กล่าวว่าเป็นพยานาคที่มาดีตีพิณบูชาส่วนท้าวจตุโลกบาลที่รักษาทิศทั้ง ๔ นั้นสามารถเห็นได้จากจำนวนของเทวดา ๔ องค์ ที่วิหารวัดคดึกเชียงใหม่ส่วนทิศทั้ง ๘ นั้นคือวิหารวัดไหล่หิน

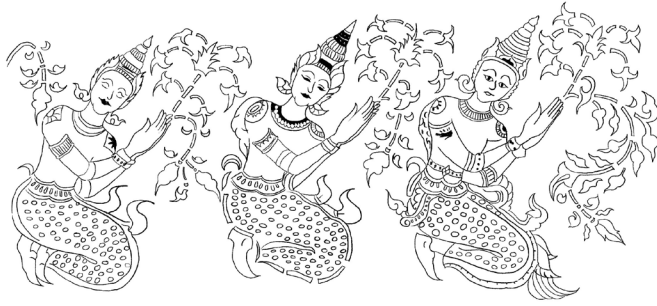

ภาพแสดงเทวดาลายทอง

ส่วนเทวดาไม้แกะสลักและปูนปั้นนิยมทำเป็นเทพนมยืนที่แต่งกายแบบเครื่องทรงกษัตริย์หรือเทพชั้นสูง ซึ่งการประดับอาภรณ์ต่างๆ มีการออกแบบที่หลากหลาย มีความเป็นอิสระ แต่รูปแบบของผ้านุ่งหรือภูษามีความคล้ายคลึงกันคือ ผ้านุ่งยาวเกือบจรดข้อเท้า แสดงออกให้เห็นถึงวิธีการนุ่งโดยนำชายผ้ามามาทับซ้อนกันในด้านหน้าให้ดูคล้ายกับวิธีการนุ่งแบบจิบนหนานาง ที่เอาจมมีส่วนประดับตกแต่งด้วยเข็มขัดหรือผ้าสะเอว ซึ่งตำแหน่งของเทวดาที่ปากแลอันมีหน้าที่เป็นเสมือนเครื่องป้องกันสิ่งชั่วร้าย ทำให้เทวดาเหล่านั้นทำหน้าที่เป็นสัญลักษณ์เพื่อการคุ้มครองศาสนสถาน หรือเป็นเครื่องเฉลิมพุทธบารมีของพระมหากษัตริย์



ภาพแสดงเทวดาแกะสลัก

### ๓. ลวดลายประเภทสัตว์ต่างๆ

เป็นลวดลายที่นิยมนำมาประดับวิหารอีกชนิดหนึ่ง โดยมักจะทำประกอบกับลวดลายของพันธุ์พฤกษาหรืออยู่ในกรอบช่องกระจกแบบเครื่องถ้วยของจีน สมัยราชวงศ์หวน (ประมาณ พ.ศ. ๑๘๐๓-๑๙๑๑) และราชวงศ์เหม็ง (ประมาณ พ.ศ. ๑๙๑๑-๒๑๘๗) ที่ส่งอิทธิพลมายังดินแดนแถบนี้ ซึ่งลวดลายดังกล่าวเริ่มปรากฏตามสถาปัตยกรรมที่ก่อสร้างกันตั้งแต่รัชกาลพระเจ้าแสนภู ในปลายพุทธศตวรรษที่ ๒๐ ลงมาถึงรัชกาลพระเมืองแก้วราวปลายพุทธศตวรรษที่ ๒๒ และยังคงนิยมมาโดยตลอดจนถึงปลายพุทธศตวรรษที่ ๒๕ และได้ส่งอิทธิพลไปยังประเทศพม่า ปรากฏออกมาในงานหัตถกรรมเครื่องเงินในลวดลาย “HIS-GYO-GWET” อันมีความหมายมาจากลวดลายของกระดองเต่า หรือ “KU-NAN-KAN-NYAT” ซึ่งมักนำสัตว์ประจำอาทิตย์ปรับไว้ภายใน

ลวดลายของสัตว์ที่นำมาประดับวิหารนั้น มักจะใช้ในลักษณะของ “สัญลักษณ์” แทนค่าสิ่งใดสิ่งหนึ่ง หรือทำหน้าที่พิทักษ์ศาสนสถานหรือแสดงถึงพลังกำลังซึ่งมีการเลือกสัตว์ ๓ ประเภท คือ

**๓.๑ ลวดลายสัตว์ที่มีอยู่จริงตามธรรมชาติ** จะพบการนำสัตว์ที่มีอยู่จริงตามธรรมชาติมาประดับวิหารตั้งแต่ในช่วงพุทธศตวรรษที่ ๒๓ เป็นต้นมา เช่น

- **กวาง** ในภาษาจีนเรียกว่า “เต็ก” แต่มีอีกคำเรียกว่า “ลก” ออกเสียงเหมือน “ลก” ใน ฮก ลก ซัว “ลก” นี้จึงถูกตีความหมายว่า ให้อำนาจรุ่งเรือง มั่งคั่ง กับให้อายุยืนยาว ซึ่งเป็นความหมายในทางศิริมงคล

- **นกฮูก** น่าจะเป็นการประดับเลียนแบบธรรมชาติ ถือเป็นสัตว์ป่าที่พบเห็นได้บ่อยในชีวิตประจำวัน

- นกแก้ว แสดงถึงสัตว์ที่มีค่าและใช้เป็นสัตว์บรรณาการของราชสำนักจีน

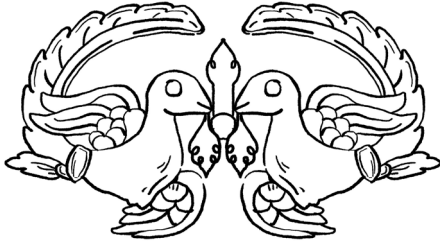

ภาพแสดงนกแก้ว

- เสือ นั้นเชื่อว่าเป็นสัตว์ที่พบทั่วไปในล้านนา การนำมาประดับนั้นเพื่อแสดงถึงพลังกำลังและอำนาจ จากคติโบราณของจีนเชื่อว่า เสือเป็นหนึ่งในสี่จตุรทิศสัตว์เทพ ประจำทิศตะวันออก อีกทั้งยังเชื่อว่า เสือช่วยป้องกันภูตผีปีศาจและคุ้มครองชีวิต หรือ ในความหมายภavnักชัทร รูป “ปีปั้ง” สัตว์ใน ๑๒ ราศี มาประกอบ และรูปเสือนั้นหมายถึงปีชาล หรือ “ปียี่” นั้นเอง



ภาพแสดงเสือ

๓.๒ ลวดลายสัตว์หิมพานต์ ซึ่งมีภาวะระหว่างสัตว์ตามธรรมชาติและสัตว์สวรรค์ สามารถแบ่งออกได้เป็น

๓.๒.๑ สัตว์ทวิบาท หมายถึงสัตว์ที่มี ๒ เท้า ในที่นี้หมายถึงนกต่างๆ รวมถึงสัตว์ผสมกับนก หรือ “ปีกษ” ที่มีลักษณะเป็นสัตว์ ๒ เท้า และมีปีก ได้แก่



ภาพแสดงกนิร-กนิรี

กนิร-กนิรี เป็นอมมนุษย์พวกหนึ่งปรากฏในเทพปกรณัมมีรูปร่างครึ่งมนุษย์ครึ่งสัตว์และคล้ายคลึงกับคนธรรพ์ คือเป็นนักดนตรี จากข้อความในคัมภีร์ปุราณะกล่าวว่าเหล่ากนิร กนิรี จะถือพิณ ส่วนคนธรรพ์ถือพวงมาลัยหรือแก้วมณีเหาะล่องลอยอยู่ในบรรยากาศ ซึ่งแสดงความหมายของการรื่นเริงยินดีในการชนะมารของพระพุทธองค์ เพราะต่างทำท่าทำพื่อนรำ

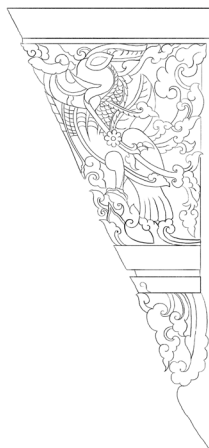

ภาพแสดงนกหัสติลิงค์

- นกหัสติลิงค์ มีความสัมพันธ์กับชาวล้านนามานาน มีความใหญ่โตและทรงพลังกำลังมาก ในหนังสือจัมมปัทฏกฐกถา ได้อธิบายถึงกำลังไว้ว่า “นกเหล่านี้ย่อมทรงกำลังแห่งข้างห้า” หมายความว่า มีกำลังเท่ากับข้างห้าเชือก

- **หงส์** เป็นราชาแห่งสัตว์ปีกทั้งมวล ชาวจีนเชื่อว่า นกชนิดนี้เป็นสัตว์มงคล และเชื่อว่าทำหน้าที่ปกป้องภัยจากทางเบื้องบน และสามารถล่วงรู้ความวุ่นวายบนโลกมนุษย์ได้ ดังนั้นจะปรากฏหงส์เมื่อประเทศมีความสงบ หงส์นี้มีขนงามตลอดตัว กล่าวกันว่านกชนิดนี้มีเสียงร้องคล้ายขลุ่ยไม่กินแมลงมีชีวิต ไม่จอกตันไม้ที่ยังเขียวสด ไม่อยู่เป็นกลุ่มเป็นฝูง ไม่บินเร็วรอบไปในที่ต่างๆ ในภาพจิตรกรรมหรือภาพสลักเล่าเรื่องแนวลายรูปหงส์ ช่วยแสดงให้เห็นว่าเป็นเหตุการณ์ที่ดำเนินอยู่บนสวรรค์ หงส์เป็นราชาแห่งสัตว์ปีกและยังเป็นสัญลักษณ์มงคล ๑๐๘ หรือลักษณะหนึ่งของมหาบุรุษ คือพระพุทธรเจ้า ดังปรากฏอยู่ในรอยพระบาทของพระพุทธรไสยาสน์ นอกจากนี้ยังเป็นสัญลักษณ์ของผู้คุ้มครองรักษาหรือ ป้องกันอันตรายจากเบื้องบน และนำความบริสุทธิ์เข้ามายังพุทธสถาน และยังเป็นบุคลาธิษฐานที่หมายถึงพระอรหันต์ ผู้ออกจากโทษของกิเลสทั้งปวงด้วย ในการประดับตกแต่งของหงส์ที่หลากหลายนั้น แสดงถึงความนิยมนำหงส์มาประดับศาสนสถาน เนื่องจากหงส์เป็นสัญลักษณ์แทนสวรรค์ ความสวยงาม ความสงบบรมเย็น



ภาพแสดงหงส์

### ๓.๒.๒ สัตว์จตุบาท หมายถึงสัตว์ที่มี ๔ เท้า หรือสัตว์ผสมที่มี ๔ เท้า ได้แก่

- **สิงห์ หรือราชสีห์** สิงห์ เป็นคำสันสกฤต มาจากคำว่า สีห, สิงห ในพจนานุกรม ฉบับราชบัณฑิตยสถาน พ.ศ. ๒๔๙๓ อธิบายความว่า “สิงห์ แปลว่า สัตว์ร้ายในจำพวกสัตว์กินเนื้อ ตัวผู้มีขนสร้อยคอนิยมว่าเป็นใหญ่ในหมู่สัตว์ทั้งหลาย” สำหรับความเชื่อถือเกี่ยวกับสิงห์ของชนชาติจีน กล่าวว่า

- พระพุทธเจ้าเคยเกิดเป็นสิงห์มา ๑๐ ครั้ง หรือ ๑๐ชาติ ชาวจีนโบราณจึงถือว่าเป็น เครื่องหมายของพุทธศาสนา ด้วยเหตุนี้จึงนิยมสร้างรูปสิงห์-สิงโตตามประตูโบสถ์วิหารหรือตามทางเดินเข้าวัด
- สิงห์เป็นสัตว์ที่พระโพธิสัตว์มัญชุศรี ผู้เป็นเลิศทางความเฉลียวฉลาดรอบรู้และปัญญา ทรงใช้เป็นพาหนะ
- สิงห์ทำหน้าที่เป็นผู้ปกป้องรักษาสิ่งก่อสร้างทางศาสนา เพราะเป็นสัตว์วิเศษมีอำนาจในการขจัดภูตผีปีศาจ โดยมักจะทำเป็นรูปสิงห์คู่ โดยที่ทางขวาเป็นตัวผู้และทางซ้ายเป็นตัวเมีย เป็นต้น

- **ตัวมอม** ในพจนานุกรมล้านนา ให้ความหมายของ มอม ว่าคือสัตว์ครึ่งลิงครึ่งเสือ มีขนยาว ตัวดำ บางท่านว่าลำตัวคล้ายสุนัขพันธุ์ปักกิ่ง บางแห่งแปลว่า เสือดำ

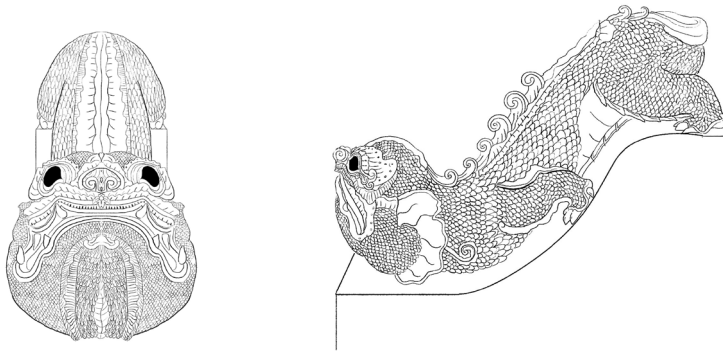

ภาพแสดงตัวมอม

๓.๒.๓ สัตว์ลักษณะพิเศษ เช่น สัตว์ที่อยู่อาศัยอยู่ในน้ำหรือบนอากาศก็ได้ เช่น



ภาพลายแสดงพญานาค

- **พญานาค** เป็นสัตว์ที่พบว่ามี การนำมาประดับ ตกแต่งวิหารมาก ในล้านนาเชื่อว่าได้รับอิทธิพล มาจากภาคกลาง เพราะก่อนหน้านั้นล้านนานิยม ใช้ภาพตัวลวง ซึ่งมีลักษณะคล้ายพญานาค ผสมกับมังกร โดยทำเป็นรูปนาคเกี่ยวประดับ นาคทนต์ หลังจากนั้นนิยมนำมาประกอบกับ ลวดลายเมฆ ซึ่งผู้สร้างคงอาจจะให้มีความหมาย ไปถึง นาคกลางหาว คือนาคที่ทำหน้าที่ให้ลมให้ ผ่น อันก่อให้เกิดความอุดมสมบูรณ์



ภาพลายแสดงตัวลวง

- **ตัวลวง** ของล้านนามีลักษณะคล้ายมังกรและ พญานารวมกัน จะมีเขา ปีก และขา เชื่อว่าคำ ว่า “ลวง” เป็นชื่อที่เพี้ยนมาจากคำว่า “เล้ง” ที่ แปลว่า มังกร ซึ่งมีความหมายถึงพลัง อำนาจ ความยิ่งใหญ่ เพศชาย มังกรนี้ชาวจีนเชื่อว่าเป็น เทพศักดิ์สิทธิ์ และได้รับยกย่องให้เป็นเจ้าแห่ง สัตว์เทพทั้งปวง ในอีกตำนานหนึ่งมีกล่าวไว้ว่า มังกรเป็นสัตว์ที่เกิดจากจินตนาการ โดยนำสัตว์ ๕ ชนิดมาผสมปนกัน คือ เขามังกร (พัฒนา จากเขากวาง) หัววัว ตัวงู ตัวเกล็ดปลา และเท้า เที้ยว ซึ่งลักษณะโดยรวมจะคล้ายกับตัวลวง ของล้านนา ต่างแต่เพียงว่าตัวลวงของล้านนาจะ มีปีกเพิ่มขึ้น แต่ปีกนี้หายไปช่วงหลัง



### ๓.๓ สัตว์ในวรรณคดี ได้แก่



ภาพลายแสดงพญานาค

- พญาวานร หรือ “ลิง” เป็นลวดลายที่เริ่มปรากฏในช่วงพุทธศตวรรษที่ ๒๔ อาจจะมี ความหมายไปถึง การที่พระโพธิสัตว์เคยเสวยพระชาติเป็นลิงเผือกหรือเคยเสวยพระชาติเป็นวานรของพระโคตมพุทธเจ้าถึง ๑๐ ครั้ง ที่เมืองหงสาวดี หรือ การแสดงเรื่องราวของชาดกพื้นบ้าน เรื่องหอรมาน อันดัดแปลงมาจากรามเกียรติ์ของภาคกลาง เป็นนิทานชาดกนิยมเล่าในดินแดนล้านนาและสิบสองปันนา เป็นเรื่องผสมผสานระหว่างรามเกียรติ์และลลิตย-ควาวิ โดยย้งค้ำความสามารถพิเศษของหอรมาน ซึ่งเป็นทหารคู่ใจของพระราม เข้าใจว่าเรื่องของหอรมานคงจะมาเป็นที่นิยมในสมัยที่มีการปกครองส่วนกลางขึ้นมา และหอรมานนั้นมักจะทำท่าทางแบกซึ่งคล้ายกับการแสดงพะละกำลัง

### ๔. ลวดลายประเภทพันธุ์พฤกษา

ลวดลายประเภทนี้นิยมใช้อย่างมาก เพราะเป็นลวดลายที่สามารถนำไปบรรจุหรือประกอบกับลวดลายอื่นๆ ได้ง่าย สามารถแบ่งได้ ๓ ประเภท ดังนี้



ภาพลายแสดงลวดลายเครือเถาและดอกไม้-ใบไม้

๔.๑ ลวดลายเครือเถาและดอกไม้-ใบไม้ ลวดลายเครือเถาที่นิยมนำมาประดับร่วมกับลายภาพสัตว์ต่างๆ จะแสดงความหมายถึงความอุดมสมบูรณ์ นอกจากนี้พันธุ์พฤกษาที่ทำเป็นลักษณะเครือเถาแล้ว ยังมีการประดับลวดลายเป็นภาพดอกไม้ต่างๆ อีกมากมายในส่วนของภาพลายทองที่ประดับโครงสร้างของวิหารตั้งแต่พุทธศตวรรษที่ ๒๒ เป็นต้นมา หากมองการประดับตกแต่งทั้งหมดแล้วเชื่อว่าเป็นการแสดงถึงเรื่องราวของการบูชาพระพุทธรูปองค์ที่ทรงตรัสรู้

๔.๒ ลวดลายโพธิพฤกษ์ จะปรากฏอยู่บนฝาผนังท้ายวิหารเพื่อทำหน้าที่เป็น ฉากด้านหลังของพระพุทธรูปประธาน เมื่อประกอบกับพระพุทธรูปประธาน แล้วจะแสดงความหมาย หมายถึง เหตุการณ์ที่พระพุทธเจ้าทรงตรัสรู้พระอนุตร สัมมาสัมโพธิญาณ ประทับนั่งอยู่บนรัตนบัลลังก์ภายใต้ต้นพระศรีมหาโพธิ มี เหล่าเทพยดามาชุมนุมแซ่ซ้องสาธุการ คดีการใช้สัญลักษณ์ภาพโพธิพฤกษ์ ประดับอยู่บนผนังด้านหลังพระพุทธรูปดังกล่าวนี้จะเป็นที่นิยมอย่างมากใน วัฒนธรรมพุกาม ดังตัวอย่างเช่น ภาพจิตรกรรมต้นพระศรีมหาโพธิ (Bodhi tree) ที่ประดับอยู่ภายในศาสนสถาน Nanda-Ma-Nya-Hpaya เมืองพุกาม ที่มีอยู่ในราวพุทธศตวรรษที่ ๑๓ และในศิลปะหริภุญชัย ดังปรากฏในพระพิมพ์ ดินเผาบางแบบ ดังนั้นคตินิยมดังกล่าวล้นนาอาจจะได้รับสืบทอดมาจากหริ ภุญชัยหรืออาจถ่ายทอดมาจากศิลปะพม่าแบบพุกามในระยะหลัง

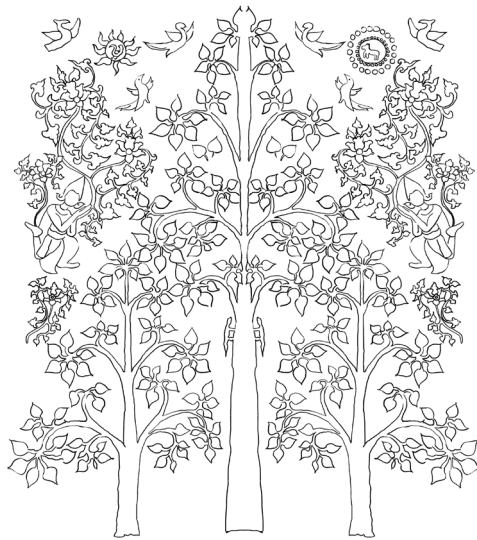

ภาพแสดงลวดลายโพธิพฤกษ์

๔.๓ ลวดลายหม้อปूरณฆฏะ (อมฤตฆฏะ หรือ ภัทรฆฏะ) ปूरณฆฏะ หรือ ปूरณะกลศ บางครั้งเรียกว่า อมฤตฆฏะ หรือ ภัทรฆฏะ เป็นลวดลายรูปหม้อ นำบรรจุดอกบัวทั้งก้านใบและดอกบัว หรือบรรจุพันธุ์พฤกษาที่เรียกว่า กัลป ลตา ซึ่งเชื่อว่าจะช่วยให้ผู้เป็นเจ้าของประสบผลสำเร็จในทุกสิ่งที่ปรารถนาและ ช่วยบันดาลทรัพย์สินสมบัติทั้งปวง ลวดลายนี้เป็นลายโบราณที่มีต้นกำเนิดมาจาก ประเทศอินเดีย ในประเทศไทยนั้นได้พบลายหม้อปूरณฆฏะนี้ตั้งแต่สมัยทวาร วดี สำหรับในดินแดนล้านนานั้นลวดลายหม้อปूरณฆฏะได้ปรากฏครั้งแรกเป็น งานลายคำประดับอยู่ภายในวิหารพระพุทธในตอนต้นพุทธศตวรรษที่ ๒๑ และ พัฒนาอย่างงดงามในพุทธศตวรรษที่ ๒๓ ที่วิหารปางยงคก ลวดลายดังกล่าวใน ภาษาท้องถิ่นล้านนามักเรียกกันว่า หม้อดอก ซึ่งชาวบ้านนิยมจัดหม้อดอกไม้ บูชาพระพุทธรูป โดยจัดไว้ตรงหิ้งพระตามบ้านเรือนแม่ปัจจุบันจะเปลี่ยน เป็นแจกันใส่ดอกไม้บูชาแทน แต่ก็ยังเรียกกันว่า หม้อดอก อยู่ลวดลายหม้อปूर ณฆฏะหรือลายหม้อดอกนี้คงได้แพร่หลายเข้ามาพร้อมพุทธศาสนาลังกาว ศ์ ฝ่ายสีหลในช่วงก่อนหน้านี้ เช่นเดียวกับคติการใช้สัญลักษณ์ภาพพระอติตพุทธ เจ้าดังที่กล่าวมาแล้ว

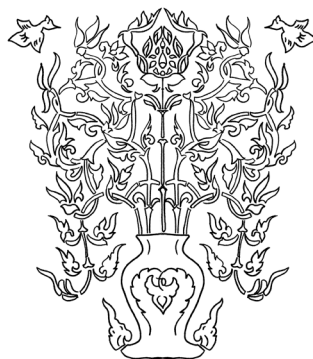
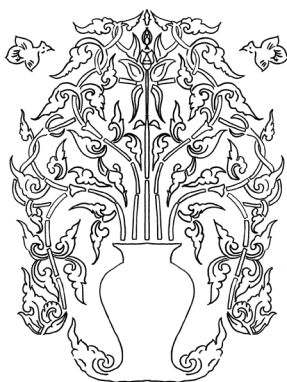

ภาพแสดงลวดลายหม้อปूरณฆฏะ

## ๕. ลวดลายสิริมงคล

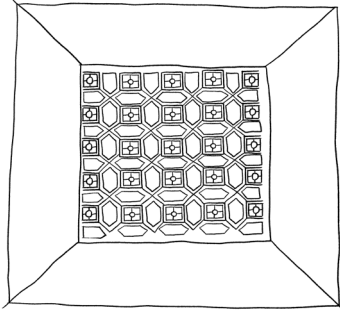

ภาพแสดงลายช่องกระจก

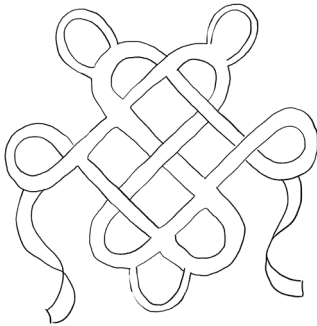

ภาพแสดงลายปัวเขี้ยว

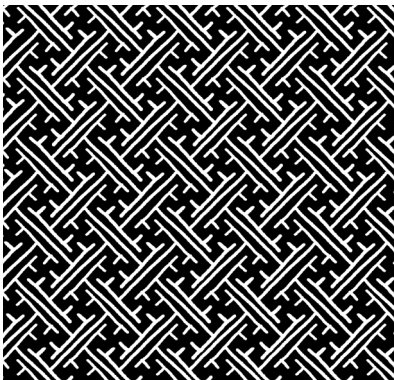

ภาพแสดงลายอวนจ้อจิ้น

**๕.๑ ลายช่องกระจก** ลวดลายในลักษณะกรอบรูปสี่เหลี่ยมโค้งมนและมีการหยักขอบลายนั้น บางครั้งเรียกว่า ชุ่มจก ซึ่งเป็นลวดลายแห่งสิริมงคลของจีน ในช่วงพุทธศตวรรษที่ ๒๑ ล้านนาได้นำมาใช้ประดับวิหาร โดยนิยมนำรูปสัตว์หิมพานต์ เช่น คชสีห์ ราชสีห์บรรจุในกรอบชุ่มนี้

**๕.๒ ลายปัวเขี้ยว หรือ ลายกัก** เป็นลวดลายที่นิยมใช้ในพุทธศตวรรษที่ ๒๔ ที่หน้าแหบ โดยทั่วไปเรียกว่า ลายกัก เป็นลวดลายสิริมงคล ที่นำมาจากจีนเช่นเดียวกัน มีลักษณะเป็นลายสานไส้ไก่จิ้น กักที่ไม่มีปลายสื่อความถึงความยืนยาวที่ไม่มีสิ้นสุด ซึ่งกินนัยถึงความดีกลับของจักรวาล และความไม่สิ้นสุดของพระศาสนา กักจึงให้ความหมายมงคลว่าให้มีอายุยืนยาว เมื่อใช้เสริมสัญลักษณ์อื่นจะมีความหมายว่า คำอวยพรนั้นไม่จบสิ้นเลย

**๕.๓ ลายอวนจ้อจิ้น** เป็นลวดลายสิริมงคลของจีนมีเสียงพ้องกับคำจีนที่แปลว่าหมื่น เป็นลวดลายแสดงการอวยพร เช่น ให้พรหมื่นประการตามความเชื่อของชาวจีน

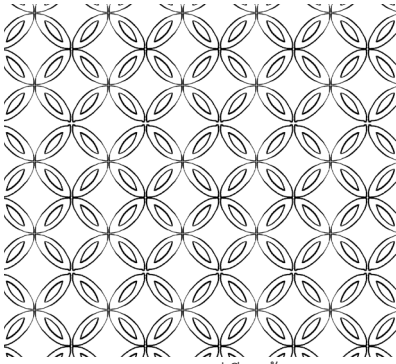

ภาพแสดงลายกู่เขียนเต้า

๕.๔ ลายกู่เขียนเต้า เป็นลายเงินตราโบราณของจีน พบการนำมาใช้กับแผงแลงของวิหารวัดเวียง ลวดลายนี้เป็นลายสิริมงคลของจีนเช่นเดียวกัน

## แนวคิดในการทำลวดลายประดับวิหาร

จะเห็นได้ว่าลวดลายที่นำมาประดับวิหารนั้นล้วนแต่เป็นลวดลายที่มีความหมายทั้งที่สมบูรณในตนเองและลวดลายที่ต้องประกอบกับลวดลายองค์ประกอบอื่นๆ จึงจะมีความหมายสมบูรณ์ ทั้งนี้ช่างได้นำลวดลายประเภทต่างๆ นี้มาประดับตกแต่งด้วยความคิดการประดับนั้นอยู่ในกรอบของจินตนาการทางพุทธศาสนาเป็นหลัก

โดยสามารถเห็นได้ถึงความนิยมในแต่ละยุคสมัยคือ ในช่วงพุทธศตวรรษที่ ๒๑-๒๓ จะมีการประดับภาพโพธิพฤกษ์และภาพเทวดาเป็นการแสดงความหมายในเรื่องการตรัสรู้และเฉลิมฉลองการชนะพญามารของพระพุทธองค์ ส่วนลวดลายสัตว์ต่างๆ ล้วนแล้วแต่เป็นการแสดงถึงอำนาจพลังกำลัง หรือแสดงถึงสัตว์ทิพย์ เช่น หงส์ หรือ พญานาค ตัวลวง ส่วนในพุทธศตวรรษที่ ๒๔ มีความนิยมใช้ลวดลายสิริมงคลแบบจีนมาประดับอย่างที่ไม่เคยปรากฏมาก่อน ทั้งนี้คงเนื่องจากการเปลี่ยนแปลงที่เกิดขึ้นในช่วงประวัติศาสตร์

ดังที่ทราบอยู่แล้วว่า ชาวล้านนา นั้นเป็นกลุ่มชนที่มีการผสมผสานทางวัฒนธรรมอย่างหลากหลาย ดังจะเห็นจากหลักฐานทางประวัติศาสตร์ ที่มีการกวาดต้อนชนกลุ่มน้อยต่างๆ ให้มาตั้งถิ่นฐานยังเชียงใหม่ หรือแม้แต่การที่ชาวพม่าเข้ามาปกครองล้านนา และการรับวัฒนธรรมของจีนรวมถึงทางภาคกลางเข้ามาในช่วงรัตนโกสินทร์ สิ่งต่างๆ เหล่านี้ล้วนเป็นเงื่อนไขทางประวัติศาสตร์ อันมีผลต่อรูปแบบและลวดลายประดับวิหารล้านนาทั้งสิ้น





ความหมาย  
และประเภท  
ของสถาสร้าง  
วิหารล้านนา

## ความหมายและประเภท ของสถาสร้างวิหารล้านนา

### ความหมาย “สถา”

นิคม พรหมมาเทพย์ ให้ความหมายสถาว่า สถา อ่านว่า สะ-หล่า เป็นคำที่ได้รับอิทธิพลมาจากพี่น้องชาวไต (ไทใหญ่) หากเราไปเที่ยวแถวๆเมืองเชียงตุง พี่น้องชาวบ้านจะเรียกคนที่เก่งหรือเชี่ยวชาญอย่างใดอย่างหนึ่งว่า “สถา” เช่น สถาตีกลอง หมายถึงคนมีความเชี่ยวชาญ ในการตีกลอง เป็นต้น

ส่วนในเมืองล้านนาเรียกผู้ที่มีความเชี่ยวชาญในการก่อสร้าง การแบ่ง(ประดิษฐ์/ทำ) การตกแต่ง หรือการกระทำด้วยฝีมือต่างๆ นั้นว่า “สถา” เช่นว่า **สถาแบ่งโต๊ะ** คือนายช่างที่ทำโต๊ะ **สถาแบ่งเขื่อน** คือนายช่างที่สร้างบ้านเรือน **สถาแตม** คือผู้เชี่ยวชาญในการเขียน แต่ง วาดภาพ **สถาตอง** คือผู้เชี่ยวชาญในการฉลุลาย ทำตุ๊กตา **สถาแกะ** คือผู้เชี่ยวชาญในการแกะหรือสลัก **สถาสี** คือช่างทำสี **สถาบอไฟ** คือช่างทำบ่อไฟ เป็นต้น

การเรียกขานคำว่า สถา มักจะใช้นำหน้าชื่อจริง แทนคำว่า นาย เช่น นายบัน เป็นช่างเรียกกันว่า “สถาบัน” หากเป็นภาษาไทยกลางอาจเรียกสั้นๆว่า ช่างบัน

อุดม รุ่งเรืองศรี (๒๕๔๔) ให้ความหมายว่า **สถา** เป็นศัพท์จากภาษาพม่าที่เพี้ยนจาก อาจารย์ ซึ่งหมายถึง ช่าง ผู้ชำนาญการ ผู้ควบคุมการก่อสร้าง หรือการทำงานประเภทฝีมือ และยังหมายรวมถึงนักดนตรี ซึ่งจะมีชื่อเครื่องดนตรีที่ผู้นั้นชำนาญอยู่กับไว้ด้วย คำนี้ในเอกสารล้านนาแต่เดิมใช้ ช่าง

วัฒน์ วัฒนาพันธุ์ (๒๕๔๔) ให้ความหมายว่า ตามคำศัพท์ภาษาไทยเหนือล้านนา คำว่า “**สถา**” เป็นคำใช้เรียกผู้เป็นช่าง กล่าวคือผู้ที่มีอาชีพเกี่ยวกับการประดิษฐ์ คิดสร้างด้วยการใช้มือ เช่น การทำโต๊ะหมุบูชา ปราสาทไม้แกะสลัก โต๊ะเก้าอี้ ดีเหล็ก ฯลฯ งานเหล่านี้มีสถาที่มีความรู้ ความชำนาญเป็นผู้ทำ สถาจึงน่าจะตรงกับคำภาษาอังกฤษว่า Artisan ซึ่งหมายถึง “Someone who works with his hand.” (Oxford Dictionary, ๑๙๙๑)

ข้อสังเกตอีกอย่างหนึ่งก็คือ คำ “สถา” น่าจะใช้เฉพาะกับผู้ชายมากกว่าผู้หญิง ทั้งคำ “สถา” และ “ช่าง” เป็นคำดี มีนัยของการยกย่องว่ามีความสามารถเฉพาะและมีเกียรติในชุมชน ผู้ใดเป็นช่างพ่อน ช่างขอ หรือเป็นสถาแกะข้อฟ้า หน้าบัน แกะตุ๊ก ทำปราสาท ฯลฯ จัดว่าเป็นผู้มีความสามารถเป็นพิเศษโดยเฉพาะ เป็นงานที่เกี่ยวกับการประดิษฐ์ให้งาม มีความประณีต และทำด้วยมือ





## พุทธศิลป์<sup>๑๐</sup>

สำหรับคนที่เป็นอย่าง สล่า หรือพุทธศิลป์นั้น จะต้องเป็นผู้ที่มีศรัทธา ใฝ่รู้ ใฝ่ศึกษาและนำมาใคร่ครวญใหญ่ถูกต้อง พร้อมทั้งสามารถอธิบายความรู้นั้นได้ในฐานะนักสร้างสรรค์พุทธศิลป์อย่างเป็นรูปธรรม กล่าวถึงนัยหนึ่งคือ นำเอาธรรมาธิษฐานที่สดับฟังจากกัลยาณมิตร เพื่อขยายขอบเขตแห่งความรู้ในธรรมนั้นออกไปให้กว้างไกลในดินแดนแห่งภาพและสัญลักษณ์ที่มีคนกลุ่มหนึ่งสามารถรับและเข้าใจได้โดยตรง โดยไม่ต้องผ่านอักษรของชาติหรือภาษาใด เนื่องด้วยเหตุนี้ พุทธศิลป์จึงจำเป็นต้องมีคุณสมบัติพิเศษเฉพาะตัว เพื่อให้เป็นการเสริมให้เป็นบุคคลที่ทำหน้าที่ของผู้สืบทอด และถ่ายทอดธรรมะพระพุทธรูปได้อย่างสมบูรณ์แท้จริงและงดงาม ดังนั้นพุทธศิลป์จึงควรจะต้องนำพาซึ่ง “โศดาปัตติยงค์” และ เวสาร์ชกรณธรรม” มาประทับในตน “อันเป็นธรรมที่เป็นไปเพื่อความเจริญแห่งปัญญา” ของบุคคลในชั้นโศดาบันที่อยู่ประจำมาไว้ และเป็นธรรมที่ทำให้เกิดความแก่กล้าในการที่จะทำหน้าที่ของตนในฐานะพุทธศิลป์ เพื่อที่อย่างน้อยที่สุด การทำหน้าที่ของเขาในการสร้างสรรค์ผลงานทางด้านพุทธสถาปัตยกรรม จะได้ปราศจากข้อกังขาจากบุคคลที่ชื่นชอบผลงานของเขาและสงสัยว่ามันอาจไม่ถูกต้อง หรือผันไปจากหลักธรรมความจริงอันบริสุทธิ์ ถูกต้อง ดีงามและสมบูรณ์

สำหรับองค์คุณแห่งโศดาบัน (โศดาปัตติยงค์) หรือธรรมที่เป็นไปเพื่อความเจริญแห่งปัญญา (ปัญญาวุฒิจริธรรม) มีด้วยกัน ๔ ประการคือ

ปัญญาวุฒิจริธรรม ๔ ประการ คือ

๑. สัมปยุตสังเสวะ การเสวนาสัตบุรุษ การคบหาคนที่
๒. สัทธัมมัสสวนะ การสดับสัทธรรม การฟังหรือการเรียนรู้อรรถที่ถูกต้อง
๓. โยนิโสมนสิการ การทำใจให้แยบคาย การใช้ความคิดถูกวิธีการรู้จักคิด
๔. ธัมมานุธัมมปฏิบัติ การปฏิบัติธรรมย่อมคล้านแก่กรรมใหม่ ปฏิบัติธรรมถูกหลักธรรม

<sup>๑๐</sup>วิภาดา ศุภรัฐปริชา, โครงการย่อย ช่างพื้นบ้านล้านนา กับงานอนุรักษ์สถาปัตยกรรม, คณะสถาปัตยกรรม มหาวิทยาลัย เชียงใหม่, ๒๕๕๗.

องค์คุณที่ทำให้เกิดความแก่กล้า ได้แก่ เวสัชชกรณธรรม มี ๕ ประการ

๑. ศรัทธา (ความเชื่อที่มีเหตุผล)
๒. ศีล (ความประพฤติถูกต้องดีงามเป็นปกติ)
๓. พาหุสัจจะ (ความเป็นผู้ได้ศึกษาเล่าเรียนมาก)
๔. วิริยารัมภะ (ปรารภความเพียร คือ การที่ได้เริ่มลงมือทำความเพียร พยายามในกิจการนั้นๆ อยู่แล้วอย่างมั่นคงจริงจัง)
๕. ปัญญา (ความรู้รอบรู้ เข้าใจซึ่งในเหตุผล ดีชั่ว ประโยชน์ มิใช่ประโยชน์ รู้จักคิด รู้จักวินิจฉัย และรู้ที่จะจัดการ)

เมื่อพิจารณาถึงของพุทธศิลป์ปฏิบัติ ซึ่งได้ทำไปด้วยความแก่กล้าเนื่องจากอิงเอาองค์คุณต่างๆ ในหัวข้อ “เวสัชชกรณธรรมไว้เป็นพนักหลัง” ก็มองเห็นได้ชัดว่า เบื้องแรกพวกเขารับเอาพระพุทธเจ้าหรือพระธรรมของพระองค์มาเป็นกัลยาณมิตรแล้วสดับเล่าเรียนพระธรรมนั้นจนเจนจบโดยปฏิบัติต่อธรรมด้วยโยนิโสมนสิการ รวมครบ ๒ ขั้นตอนที่เรียกว่า บุปผาคแห่งมัชฌิมาบาทอันเป็นปัจจัยของสัมมาทิฐิแล้ว เกิดความเห็นความเข้าใจที่ถูกต้องตามความเป็นจริง จึงปฏิบัติธรรมนั้นต่อไปอย่างถูกหลักเป็นธรรมนุธรรมปฏิบัติ เกิดแนวความคิดสร้างสรรค์ผลงานพุทธศิลป์ออกมา ไม่ว่าจะเป็นจิตรกรรม ประติมากรรม สถาปัตยกรรม หรือวรรณกรรม ดำเนินไปตามมรรคาแห่งพุทธธรรมนั้น จนสำเร็จตามความมุ่งหมายนั้น หมายถึงผลงานพุทธศิลป์ที่บรรดาเหล่าศิลปินได้สร้างสรรค์ขึ้น สามารถเป็นหลักอย่างหนึ่งที่ช่วยบุคคลหันมาเชื่อถือในพุทธศาสนาและปฏิบัติตนให้อยู่ในธรรมนำตนไปสู่ทางพุทธศาสนิกชนที่ติงมาต่อไป แม้ว่าเพียงในขั้นศีล ก็ถือว่าผลงานศิลปะของพวกเขาทำให้ผู้คนและสังคมดำรงอยู่ในครรลองครองธรรมแห่งการอยู่ร่วมกันอย่างปรกติสุขได้ และในระดับที่เหนือขึ้นไปกว่านั้น เป็นกัลยาณมิตรแห่งธรรมขั้นสูงได้ เป็นพุทธกัลยาณมิตรและทำให้ผู้ซึ่งได้ชื่นชมผลงานของเขาดำเนินชีวิตไปตามมรรคา เป็นบุญเขตซึ่งคอยทำหน้าที่เผยแพร่ความดีงามแก่ชาวโลก ก็ถือว่าพุทธศิลป์ได้ประสบความสำเร็จอย่างสูงสมกับที่ได้ตั้งใจสร้างสรรค์ผลงานพุทธศิลป์นั้นไว้สำหรับชาวโลก ดังที่กล่าวในเรื่องต้นแล้ว จะเห็นว่า “ช่างหรือสล่า” ที่ทำงานเกี่ยวกับสถาปัตยกรรมทางศาสนานั้น มิใช่ใครๆ จะเป็นได้ง่าย จึงทำให้จำนวนช่างหรือสล่าด้านนี้มีจำนวนน้อยและหาผู้ที่มียุทธศาสตร์ตามข้อมูลดังกล่าวได้ยากเพราะการเรียนรู้นั้น ไม่มีหลักสูตร ไม่มีสถานศึกษาที่เป็นหลักแหล่ง



## ระดับของสถา

บุญรัตน์ ณ วิชัย (๒๕๕๖) กล่าวว่า สถาแบ่งได้เป็น ๓ ระดับตามความรู้ความสามารถและวัยวุฒิ

สถาที่มีระดับความสามารถสูงสุดเรียกว่า “สถาหลวง” ซึ่งเทียบเท่ากับตำแหน่งศิลปินแห่งชาติ ตัวอย่างเช่น สถาแสงดา บันสิทธิ์ ศิลปินแห่งชาติสาขาทัศนศิลป์ (การทอผ้า) สถาหลวงจะต้องมีอายุมาก และมีความสามารถ ที่สำคัญต้องมีความคิดสร้างสรรค์ด้วย ผู้ใดก็ตามที่ได้พบเห็นชิ้นงานจะสามารถรู้ได้ในทันทีว่าเป็นผลงานของสถาผู้ใด ดังนั้นสถาหลวงจะต้องมีผลงานที่เป็นเอกลักษณ์เฉพาะตัวที่มาจากความคิดสร้างสรรค์ด้วย

สธาระดับลดลงมาเรียกว่า “สถาเก๋า” หมายถึงสถาที่มีความชำนาญในวิชาชีพเป็นอย่างดี จนสามารถถ่ายทอดวิชาให้กับผู้ที่เริ่มศึกษาได้ สถาประเภทนี้มีประสบการณ์มากพอสมควรเป็นที่รู้จักยอมรับในวงการสถาและสังคมได้เป็นอย่างดี

สธาระดับสุดท้ายเรียกว่า “สถาป้าย” ใช้เรียกบรรดาช่างที่กำลังฝึกหัด เป็นผู้ที่กำลังแสวงหาความรู้ประสบการณ์จากการทำงานตามสาขาอาชีพที่ตนเองถนัด (บุญรัตน์ ณ วิชัย, ๒๕๕๖)

## สถาสร้างวิหารลานนา

๑. **สถาหลวง** (สถาหลวง) ช่างผู้คิด ออกแบบ เขียนแบบ ทั้งส่วนโครงสร้างและ ส่วนองค์ประกอบทั้งหมด

๒. **สถารอง** (สถาเก่า) ช่างผู้ช่วยสถาหลวง อ่านแบบ สั่งงาน ตรวจงาน ตลอดจนควบคุมงานก่อสร้าง

๓. **สถาโครงสร้าง** ช่างผู้คิด คำนวณงานโครงสร้าง ประกอบด้วย โครงสร้าง คอนกรีตเสริมเหล็ก เหล็ก ปูน และไม้

๔. **สถาปูนปั้น** ช่างผสมปูนหมักปูนตำ ปั้นและขึ้นรูปองค์ประกอบประดับ ตกแต่งต่าง ๆ เช่น บันไดนาค ฐานชุกชี

๕. **สถาแกะสลัก** ช่างแกะสลักลวดลายงานไม้ เพื่อประดับตกแต่งในส่วนของ องค์ประกอบต่าง ๆ เช่น หน้าบัน

๖. **สถาสี** ช่างทำสี ผสมสี อันมาจากธรรมชาติเพื่อความคงทนและยกระดับ งานโครงสร้างและส่วนประกอบต่าง ๆ เช่น รั้ว (สีดำ), ชาติ (สีแดง) และ ทองคำเปลว (สีทอง) อันเป็นที่มาของคำว่า ลงรักปิดทอง

๗. **สถาแต้ม** ช่างเขียนลาย ช่างแต้มลายตามแบบที่สถาหลวงออกแบบ ซึ่งส่วนใหญ่จะเป็นเรื่องราวเดียวกันทุกส่วน เช่น ลวดลวดลายพีชพรรณ เมฆไหล สัตว์ต่าง ๆ หรือเทวดา ประดับตกแต่งตามส่วนประกอบต่าง ๆ

๘. **สถาแก้วเงิน (กระจกเงา)** ช่างทำแก้วเงิน หรือกระจกเงา มีความ คงทนแข็งแรง สามารถหักงอให้โค้งกลมได้ เพื่อตกแต่งองค์ประกอบส่วนต่าง ๆ เช่น ดาว เพดาน ฐานชุกชี ดวงदानาค เกร็ดนาค เป็นต้น

๙. **สถาเครื่องโลหะ** ช่างทำ ช่างตี ช่างเผาเครื่องโลหะประดับตกแต่งองค์ ประกอบส่วนต่าง ๆ เช่น ฉัตร กระดิ่ง







สถา  
สร้าง  
วิหาร  
ล้านนา

สล่าพ่อหนานมิน  
นายเบญจามิน สุตา  
สล่าสร้างวัด จังหวัดเชียงใหม่



ภาพแสดงสล่าพ่อหนานมิน

๑. ประวัติ

เกิด	วันอังคารที่ ๗ ธันวาคม พ.ศ. ๒๔๙๗
ที่อยู่ปัจจุบัน	๗๖ หมู่ที่ ๑๗ ต.สบเตี๊ยะ อ.จอมทอง จ.เชียงใหม่
การศึกษา	ระดับประถมศึกษาที่ ๖ โรงเรียนศรีจอมทอง ระดับมัธยมศึกษาที่ ๓ โรงเรียนจอมทอง
ผลงาน	วัดดงหาดนาค ต.สบเตี๊ยะ อ.จอมทอง จ.เชียงใหม่ วัดพุทธรณิมิตร ต.สบเตี๊ยะ อ.จอมทอง จ.เชียงใหม่ วัดพระธาตุจอมทอง ต.บ้านหลวง อ.จอมทอง จ.เชียงใหม่ วัดเทพประสิทธิ์ (วัดต้นเหือด) ต.หางดง อ.หางดง จ.เชียงใหม่ วัดเดชดำรง (วัดบ้านกาด) ต.หางดง อ.หางดง จ.เชียงใหม่ อุโบสถ วัดร่ำเปิง (ตโปทาราม) ต.สุเทพ อ.เมือง จ.เชียงใหม่

สล่าพ่อหนานมินในวัยเด็กเป็นเด็กที่ขยันขันแข็ง ระหว่างที่เรียนมัธยมศึกษาที่ ๑ มักจะช่วยพ่อทำงานไม้งานแกะสลักเสมอหลังเลิกเรียน เพื่อนำไปขาย ทั้งลวดลายหางส์ เทพพนม ยักษ์ หรือไม่ว่าจะเป็นลวดลายใด ก็มักจะฝึกฝนจนสามารถแกะออกมาได้อย่างสวยงาม หลังจากจบการศึกษาในระดับมัธยม ๓ ด้วยในยุคสมัยนั้นการทำงานที่มั่นคงคือการเป็นครู จึงได้เดินทางสอบฝึกหัดครู และติดในผู้ที่ถูกคัดเลือก แต่ด้วยสถานะทางบ้านไม่



ได้เฝ้าต่อการเข้าเรียน จึงได้สละสิทธิ์ไปและออกมารับจ้างแกะสลัก พระราม ยักษ์ ฮกลก ชิว ช่าง ครุฑ แมกวนอิม แกะได้ทุกอย่าง ถ้ามีตัวอย่างเอามาให้ และออกไปทำไร ทำนา ทำสวน เมื่อใดที่รื้อฤดูเก็บเกี่ยวมาถึง หลังจากนั้นเหมือนทาง ราชการตั้งสหกรณ์ไม้ ทำให้ไม้ขาดแคลนตามท้องตลาดจึงได้เลิกทำอาชีพแกะสลัก และผันตัวไปเป็นสล่าทำเรือน เป็นทั้งลูกน้องบ้าง สล่าเก่าบ้าง ทำทุกอย่างตั้งแต่บ้านประตู วงกบ เรือน ตั้งแต่ พ.ศ. ๒๕๓๖ และสั่งสมเก็บประสบการณ์งานก่อสร้างตั้งแต่นั้นมา หลังจากนั้นได้แต่งงานใหม่ที่บ้านดงหาดนาค จึงมีโอกาสได้ทำวัด เพราะสล่าที่ทำเรือนมีมากขึ้น เริ่มแรกสร้างโบสถ์ วัดพุทธนิมิตร่อน เพราะหลวงพ่อบ้านเชื่อว่าทำได้แน่ ช่วงนั้นอายุประมาณสามสิบสอง ทำงานร่วมกับเพื่อน เดินทางไปดูงานทั้งในจังหวัดเชียงใหม่ แม่ริม แม่แจ่ม แม่แตง ลำปาง พะเยา



ภาพแสดงอุโบสถวัดเทพประสิทธิ์ (วัดต้นเสียด)

ครั้งวันหนึ่งมีการแข่งขันทำกลองใหญ่ เป็นตัวแทนของหมู่บ้าน แต่กลับมีเสียงชาวบ้านที่ไม่เชื่อว่าจะทำได้ และกลัวถ้าสล่ามินทำจะเป็นการเสียไม้ไปเปล่าประโยชน์ สล่ามินจึงให้สตียว่าหากทำไม่เสียจนไม้ได้กลอง จะขายนาเพื่อซื้อไม้มาคืนทั้งหมด แต่แล้วความสามารถก็เอาชนะมาให้แก่หมู่บ้านได้ กลองที่สล่ามินทำ เมื่อตีแล้วเสียงดังก้องที่สุดในงาน จนทำให้ตอนนั้นชื่อเสียงเรียงนามของสล่ามิน เจ้าอวาสวัดพุทธนิมิตเห็นความสามารถ จึงเสนอให้สล่ามินช่วยสร้างอุโบสถหลังแรกที่วัดพุทธนิมิต และเมื่อสร้างเสร็จเรียบร้อย สล่ามินขออุปสมบทวัดดงหาดนาค และระหว่างนั้นก็สร้างโบสถ์ให้แก้วดี

โบสถ์วัดพุทธนิมิต เจ้าอวาสมีแบบแผ่นเดียว มีตัวเลข จึงไปซื้อไม้มาตราส่วนมาแล้วลองเอามาเทียบ เมื่อสร้างจริงก็ลองตีไม้โครงสร้างหลังคาขนาดตามจริงวางบนพื้น เพื่อใช้ในการวัด การเทียบในการขึ้นโครงสร้างจึงทำแบบนี้ในช่วงแรก ๓-๔ วัด เพราะกลัวพลาดและสามารถวัดได้ง่าย ยิ่งโบสถ์จัตุรมุขยิ่งยาก (วัดหนองช้าง ต.สบเตี๊ยะ อ.จอมทอง จ.เชียงใหม่)

## ๒. แนวความคิด ความเชื่อ ปรัชญาในการสร้างวิหาร

ปัจจัยสำคัญของการเป็นสถาปัตยกรรม เริ่มจากการสร้างแรงศรัทธาที่มาจากจิตใจ “การสร้างภาวะที่สร้างความสงบภายในจิตใจ” แต่เดิมครอบครัวของพ่อนานมินนับถือศาสนาคริสต์ จึงไม่ได้เข้าวัดมาตั้งแต่เด็ก เมื่อพ่อแม่เสีย พ่อนานมินได้บวชเป็นสามเณร จึงเกิดจุดเปลี่ยนขึ้นมาระหว่างการบวช และเปลี่ยนมานับถือศาสนาพุทธอย่างจริงจัง ยึดหลักการปฏิบัติตามพระพุทธเจ้า และศึกษาคำสอนของพระพุทธเจ้า นั่งสมาธิเพื่อสร้างความสงบให้จิตใจ ต้องทำจิตใจให้สูง ไหว้พระสวดมนต์ ด้วยที่ว่าพ่อนานมินสนใจเรื่องงานช่างเป็นทุนเดิมอยู่แล้ว ผนวกกับการศึกษาเรื่องราวคำสอนของพระพุทธเจ้า ทำให้เข้าถึงหลักความเชื่อ พิธีกรรม และองค์ประกอบต่าง ๆ ที่จะก่อรูปขึ้นมาเป็นพุทธสถาปัตยกรรมได้อย่างลึกซึ้ง

**ความเชื่อและพิธีกรรม** เป็นสิ่งสำคัญของคนล้านนา เมื่อจะกระทำสิ่งต่างๆ ควรจะไหว้บอกกล่าวสิ่งศักดิ์สิทธิ์ ภูตผีเทวดา เพื่อบอกกล่าว ขออนุญาต และเพื่อความสิริมงคล พิธีกรรมที่เกี่ยวข้องกับงานช่างอันดับแรก เช่น

**“พิธีกรรมไหว้ครูช่าง”** ช่างแต่ละแขนงจะมีครูช่างของแต่ละคน มีชั้นครูและต้องมีพิธีไหว้ครูทุกปี สักการะครูบาอาจารย์ ประกอบไปด้วยสลาเก่า และสลาอื่น ๆ ที่เกี่ยวข้องกับงาน

**“พิธีกรรมไหว้เจ้าที่”** พิธีกรรมก่อนเริ่มการก่อสร้าง เพื่อบอกกล่าวสิ่งศักดิ์สิทธิ์ ภูตผีเทวดาเจ้าที่เจ้าทางที่ดูแลอยู่อาศัยผืนแผ่นดินที่นั้น

**“การสร้างศาสนสถาปัตยกรรม เป็นการร่วมมือกันระหว่างช่างสลาที่เป็นมนุษย์และเทวดา**

**มาร่วมกันสรรค์สร้างสถาปัตยกรรม ที่มีจิตวิญญาณอันศักดิ์สิทธิ์ให้เป็นที่ยึดเหนี่ยวทางจิตใจ”**

**สถาปัตยกรรมครูใหญ่** พ่อหนานมินเดินทางศึกษาหาความรู้จาก สถาปัตยกรรมครูใหญ่หรือสถาปัตยกรรมที่ใช้เป็นกรณีศึกษา คือศาสนสถานที่ สำคัญทั่วแผ่นดินลานนาทั้งในประเทศ ได้แก่ จังหวัดเชียงราย, จังหวัดเชียงใหม่, จังหวัดพะเยา, จังหวัดลำพูน, จังหวัดลำปาง, จังหวัดแพร่, จังหวัดน่าน และจังหวัด แม่ฮ่องสอน แผ่นดินลานนานอกประเทศ ได้แก่ เมืองลาว, เมืองสิบสองปันนา และ เมืองเชียงตุง เป็นต้น พ่อหนานมินศึกษาและถอดรหัสการสร้างวัดเพื่อสร้างและ ออกแบบให้รวมสมัยมากขึ้น สถาปัตยกรรมครูใหญ่ จังหวัดเชียงใหม่ ได้แก่ วัดทุ่งอ้อ หลวง อำเภอหางดง, วัดขุนคองหลวง อำเภอหางดง, วัดพุทธธอน อำเภอแม่แจ่ม, วัด ป่าแดด อำเภอแม่แจ่ม, วัดสะलगโน อำเภอแม่ริม และวิหารจัตุรมุข วัดพระธาตุศรี จอมทอง อำเภอจอมทอง เป็นต้น จังหวัดลำปาง ได้แก่ วิหารน้ำแต้ม วัดพระธาตุ ลำปางหลวง อำเภอเกาะคา, วัดเสด็จ อำเภอเมือง เป็นต้น

*“การจะออกแบบและสร้างวัดสักวัดหรือวิหารสักหลังเป็นเรื่องไม่ง่ายเลย*

*เราจะต้องสร้างพลังและคุณค่าแห่งความศักดิ์สิทธิ์ให้เกิดขึ้นให้ได้”*



ภาพแสดงวิหารน้ำแต้ม วัดพระธาตุลำปางหลวง

### ๓. การวางผังวิหารและการออกแบบสัดส่วนของวิหาร

**การวางผัง** การออกแบบอาคารต่างๆ ภายในวัด ตั้งแต่ วิหาร โบสถ์ ศาลา บาดร ศาลาสรงน้ำพระ หอเสี้ยววัด ซึ่งตำแหน่งของอาคารแต่ละหลัง ควรจะตั้งอยู่ใน ตำแหน่งที่เหมาะสม อิงกับหลักพุทธศาสนา คติจักรวาล และโหราศาสตร์ เพื่อให้ศาสนสถานมี คุณค่าทั้งกายภาพและจิตภาพต่อผู้ใช้งาน

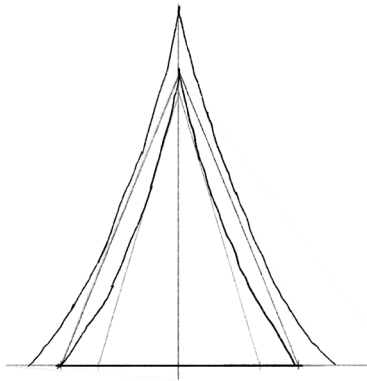

ภาพแสดงการขึ้น mock up จั้วสามเหลี่ยมด้านเท่า

**การออกแบบยุคที่ ๑** การขึ้น mock up จั้ว สามเหลี่ยมด้านเท่าด้านหน้า คล้ายกับน้ำจอม แหมาพาด (ภายใต้กรอบของสามเหลี่ยมด้าน เท่า) ยืด-หด ขึ้น-ลง ตามความเหมาะสม เพื่อหา ทรงหลังคาที่สวยงาม ตามระยะที่ตามองเห็น

**การออกแบบยุคที่ ๒** ใช้ประสบการณ์ และ ดวงตาในการเทียบ เพื่อได้มาซึ่งสูตรโครงสร้าง หลังคาสามเหลี่ยมด้านเท่า ยังคงทำ mock up ของจริงเพื่อใช้ในการตรวจสอบความถูกต้อง

ส่วนความต้องการอื่นๆ ต้องถามเจ้าอาวาส เช่น เรื่องความสูงว่าชอบให้รูปทรง ต่ำ สูง หรือพอดี (วิหารวัดบุปผาราม- วิหารต่ำ โดยส่วนตัวของสถาปนิกไม่ยกชายคาสูง มากนัก เนื่องจากรู้สึกร้อน) และยอดฐานสูง เช่นวัดศรีเกิด

## ๔. โครงสร้าง วัสดุ และการประดับตกแต่ง

โครงสร้าง โครงสร้างของวิหาร เรียงลำดับการสร้างโครงสร้างจากล่างขึ้นบน

โครงสร้างฐานราก                      โครงสร้างคอนกรีตเสริมเหล็ก

โครงสร้างเสา                              โครงสร้างเสาไม้และโครงสร้างเสา  
คอนกรีตเสริมเหล็ก

โครงสร้างหลังคา                      โครงสร้างไม้

**วัสดุ** เลือกใช้วัสดุไม้ทั้งในส่วนของโครงสร้างหลังคาหรือส่วนประดับตกแต่ง เนื่องจากเป็นวัสดุธรรมชาติที่มนุษย์สามารถแต่งเสริมความรู้สึกเข้าไปได้ และไม้ทุกชิ้นก็มีความพิเศษที่ไม่เหมือนกัน ไม้ที่ใช้ส่วนใหญ่เป็นไม้สักขององค์การอุตสาหกรรมป่าไม้ (ชื่อย่อ อ.อ.ป.) เป็นไม้ท่อนซุงแล้วนำมาเข้าโรงเลื่อย โดยจะต้องคำนวณปริมาณไม้ ขนาดไม้ตามจำนวนที่จะออกแบบ

**การประดับตกแต่ง** เครื่องประดับและลวดลายจะถูกออกแบบให้เหมาะสมกับศาสนสถานแต่ละที่ เพื่อถ่ายทอดพุทธศาสนาได้อย่างวิจิตร ลวดลายหลากหลายรูปแบบทั้งนานาพรรณพืช ดอกไม้ สัตว์ สรรพสิ่ง เสริมศาสนสถานให้มีชีวิตชีวา มีความละเอียดอ่อน การประดับประดาจึงเป็นสิ่งสำคัญ เสาที่ต้องกลมเกลี้ยง ต้องมีการลงลักปิดทอง ลวดลายต่าง ๆ บนผาผนังก็ต้องเป็นลวดลายที่บรรจง ละเมียดละไม สร้างขึ้นด้วยความละเอียดอ่อน ในสมัยก่อนคนล้านนาเดินขึ้นวัดยังต้องถอดรองเท้า เพราะวัดเป็นสถานที่ที่กราบไหว้ เพราะฉะนั้นการสร้างทุกอย่างขึ้นมาต้องถือเป็นสิ่งศักดิ์สิทธิ์ที่อยู่ในพื้นที่ศักดิ์สิทธิ์

## ๖. เชิงช่าง (เชิงช่าง)

**หลังคา** สิ่งที่ควรคำนึงถึงในเรื่องของหลังคา คือ “อากาศกั้น” เนื่องจากเป็นองค์ประกอบที่อยู่สูงไกลตา ความรู้สึกเมื่อเห็นส่วนของหลังคาอาจทำให้รู้สึกว่เล็กกว่าความเป็นจริงเสมือนหายไปใวอากาศ เพราะฉะนั้นการออกแบบต้องไม่ให้อากาศกั้น (เพื่อระยะหรือขนาดในการออกแบบ) เมื่อสร้างขึ้นมา ล้วงมองจากข้างล่างขึ้นไปก็เกิดสัดส่วนของอาคารพอเหมาะพองาม

**การออกแบบไม่ให้เกิดภาวะอากาศกั้นนั้น** สถาปนิกจะออกแบบให้ความยาวของอกไก่ยื่นพ้นหน้าจั่วออกมา ๑.๑๐ เมตร และให้รับกับคานหัวเสาหรืออะเสให้ยื่นออกมา ๐.๙๐ เมตร เพิ่มมิติการมองจากมุมมองไม่ให้เกิดภาวะอากาศกั้น

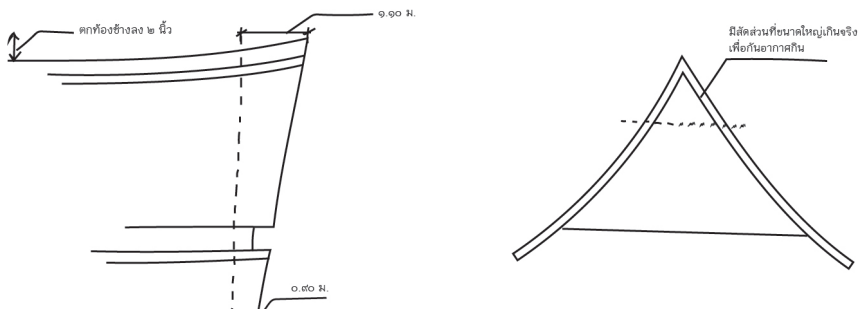

ภาพแสดงการออกแบบไม่ให้เกิดภาวะอากาศกั้น

นอกจากนี้ยังมีกรายกระดับของปลายของอกไก่ทั้งด้านหน้าและด้านหลังของสันหลังคาให้มีระยะต่างจากส่วนกลางสันหลังคาประมาณ ๒-๔ นิ้ว และมุงกระเบื้องหลังคาจากส่วนกลางไปยังด้านหน้าและด้านหลัง ทำให้เกิดมุมมองหลังคาแบบคอกห้องข้างซึ่งเป็นระยะที่สวยงามพอเหมาะกับสายตา เมื่อมองไปยังตัวอาคาร

**ข้อฟ้า** เนื่องจากอยู่บนสุดของหลังคา ทำให้เมื่อมองจากพื้นล่างจะมีขนาดเล็กกว่าความเป็นจริงหรือถูกอากาศกั้น จึงควรสร้างให้มีขนาดใหญ่ ขนาดจากฐานถึงปลายปากประมาณ ๒ เมตร ความหนาด้านหน้า ๑๑ นิ้ว ความหนาด้านข้าง ๑๖ นิ้ว แบ่งเป็นสองส่วน ส่วนฐานถึงปาก ๑ เมตร ส่วนปากถึงหงอนสูงสุด ๑ เมตร ความเอียงจากฐานไปปลายหงอน ๖๐ องศา เมื่อแกะสลักเรียบร้อย เจาะด้านหลังเพื่อสวมเข้ากับกรอบหลังคาพอดี โดยไม่เห็นปูนที่นำไปพอกหลังคา ก่อให้เกิดทั้งความแข็งแรงและความสวยงาม

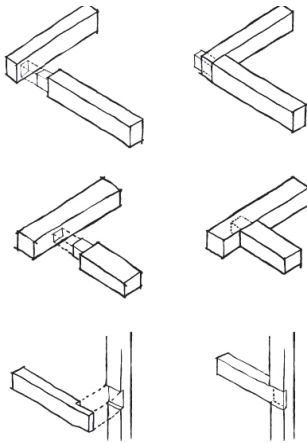

ภาพแสดงการเข้าไม้

**การเข้าไม้** ใช้วิธีการเข้าไม้แบบโบราณ การยึดไม้โดยเดือยไม้ นำมาประยุกต์ใช้กับเทคนิคการก่อสร้างปัจจุบัน ซึ่งโครงสร้างของวิหารนั้นจะต้องใช้ไม้ขนาดใหญ่กว่าการสร้างบ้านปกติ ฉะนั้นการใช้กระบวนการก่อสร้างแบบโบราณจึงมีรายละเอียดหลายจุดที่นำมาศึกษา และต่อยอดให้ใช้งานจริงได้ เช่น การต่อรอยต่อไม้ กลอนประตู-หน้าต่างแบบโบราณ เป็นต้น

**การแกะสลักไม้** วิหารล้านนาและงานแกะสลักไม้เป็นสิ่งที่ควบคู่กัน ในอดีตวัสดุก่อสร้างและการประดับตกแต่ง ทั้งเรือนหรือศาสนสถานล้วนเป็นไม้ ไม้จึงเป็นวัสดุสำคัญในการก่อสร้าง วิหารคือศาสนสถานที่ศักดิ์สิทธิ์ การนำไม้มาประดับตกแต่งโดยไม่มีลวดลายทำให้เกิดความรู้สึกแข็งกระด้าง จึงเกิดกระบวนการแกะสลักไม้ การแกะสลักใช้ความประณีตเพื่อให้เกิดคุณค่าแก่วิหาร

### ขั้นตอน

๑. ออกแบบลวดลายบนกระดาษร่าง
๒. เขียนลวดลายที่ออกแบบลงบนกระดาษแข็งด้วยขนาด ๑ : ๑ (เท่าจริง) เพื่อใช้เป็นแบบทาบลงบนแผ่นไม้ ก่อนทำการเพลาไม้ (การนำเอาไม้หลาย ๆ แผ่น อัดติดกันเป็นแผ่นกว้าง เพื่อได้ขนาดเหมาะสมกับการใช้งาน)
๓. ลอกลายลงบนแผ่นไม้เพลา
๔. ขึ้นรูปหรือโครงลาย (Out line) โดยเลื่อยไม้ส่วนที่ไม่ต้องการออก
๕. ฉลุลาย (ส่วนทะลุ) เพื่อเป็นการขึ้นรูป โดยใช้เลื่อยหรือเร้าเตอร์
๖. สกัดลวดลาย คัดลายเพื่อแสดงส่วนลายและส่วนพื้น โดยใช้ขวานขนาดใหญ่
๗. ขุดพื้น ขุดเพียงต้นก่อน ตรวจสอบความถูกต้อง แล้วขุดพื้นให้ลึกตามความต้องการ

๘. เก็บรายละเอียดของลวดลาย โดยใช้สิ่วเล็บมือ สิ่วขมวด

๙. ขัดกระดาษทรายและทาดินสอพอง เพื่ออุดร่องเนื้อไม้

๑๐. เคลือบ ย้อม-ทาสี หรือลงรักปิดทองเนื้อไม้

เคลือบเนื้อไม้      น้ำมันเคลือบเนื้อไม้หรือน้ำมันชักเงา

ย้อม-ทาสีไม้      ย้อมหรือทาสี

ลงรักปิดทอง      ลงสีในส่วนที่จะปิดทอง แล้วจึงปิดทองทับ



ภาพแสดงการแกะสลักไม้



## ๗. ผลงานการออกแบบและก่อสร้าง

### อุโบสถ วัดรำเปิง (ตโปทาราม) อำเภอเมืองเชียงใหม่ จังหวัดเชียงใหม่

เมื่อทำงานอยู่ที่วัดบ้านดง ทางเจ้าอาวาสวัดรำเปิงเดินทางไปหา และแจ้งให้ พ่อหนานพาไปดูผลงานที่เคยสร้าง อยู่ในช่วงที่ทำงานกับช่างรุ่ง ในฐานะผู้คุมงาน หลังจากนั้นเจ้าอาวาสวัดรำเปิงติดต่อจ้างงาน ค่าแรง ๘.๕ ล้านบาท ซึ่งทางวัดมีแบบจากกรมศิลปากรและแบบจากลูกน้องของพ่อหนานที่เคยทำงานด้วย ทั้งหมด ๒ แบบ พ่อหนานเลือกแบบของลูกน้องเก่า เนื่องจากมีจริตเชิงช่างของพ่อหนานอยู่ และดูวิจิตรกว่า มาปรับแต่งเป็นแบบของพ่อหนานมิน

### ขั้นตอนการออกแบบและก่อสร้าง

๑. สอบถามความต้องการของเจ้าอาวาส ต้องการหน้ากว้างเท่าไร กี่ช่อ กี่ชุด เทียบกับพื้นที่ที่จะก่อสร้างความต้องการของเจ้าอาวาสคือ ต้องการอุโบสถเปิดโล่ง และ ศาลารอบ เพื่อญาติโยมสามารถมีส่วนร่วมในพื้นที่



ภาพแสดงอุโบสถ วัดรำเปิง (ตโปทาราม)

๒. เขียนผังพื้น

๓. เขียนรูปด้าน : ชุดหน้าหลังเท่ากัน มี ๑ รูปด้าน, ชุดหน้าหลังไม่เท่ากัน (หน้าสามหลังสอง) มี ๒ รูปด้าน

๔. เตรียมวัสดุโครงสร้างพร้อมแกะสลักลายลงบนโครงสร้าง

๕. ขึ้นโครงสร้างฐานราก

๖. ขึ้นโครงสร้างเสา

๗. ยกพระประธานเข้า

๘. ขึ้นโครงสร้างหลังคา และมุงกระเบื้องหลังคา

๙. จัดทำองค์ประกอบงานไม้ : ไม้สัก ไม้ตะเคียน ไม้ทาม

๙.๑ ซ่อฟ้า : ไม้หนาหรือไม้อีกเพลสูง ๒ เมตร ความหนาของตัวต้องขนาด ๑๑ นิ้ว ความหนาด้านข้าง ๑๖ นิ้ว แบ่งเป็นสองส่วน ส่วนฐานถึงปาก ๑ เมตร ส่วนปากถึงหงอนสูงสุด ๑ เมตร เอียง ๖๐ องศา แกะสลัก เคลือบไม้

๙.๑ ป้านลม : นำไม้อัดมาตีทาบ แล้วนำดินสอมาเขียนจากด้านหลังเขียนดิ่ง และเขียนส่วนหัวแป เพื่อจะได้สัดส่วนของป้านลม และนำลงมาเขียนลาย แกะสลัก เคลือบไม้

๙.๓ หน้าบัน, โถงคิ้ว, นาคทนต์, แผงลาย (คอสอง), เเชิงชาย : ออกแบบและเขียนลายลงบนไม้ขนาดจริง แกะสลัก เคลือบไม้

๙.๔ ประตู่ หน้าต่าง : ออกแบบและเขียนลายลงบนไม้ขนาดจริง แกะสลัก เคลือบไม้

๑๐. ขึ้นโครงสร้างฝ้าผนัง ติดฝ้า

๑๑. จัดตั้งองค์ประกอบงานไม้ (ข้อ๕)

๑๒. ทำพื้น

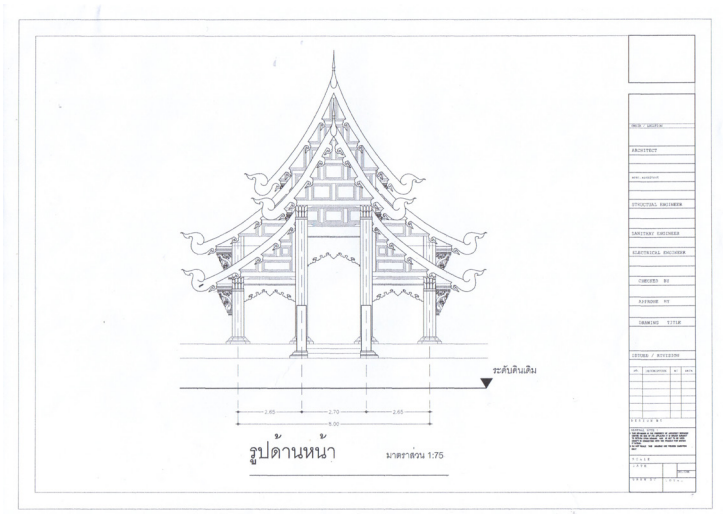

ภาพแสดงรูปด้านเขียนแบบ

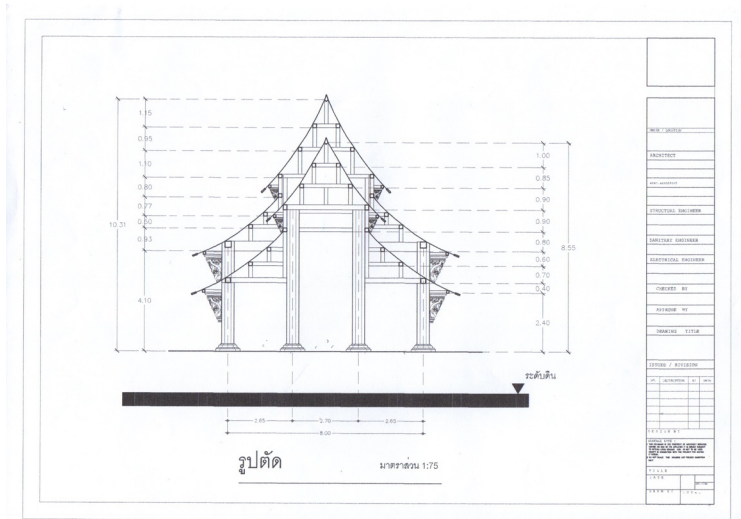

ภาพแสดงรูปด้านเขียนแบบ

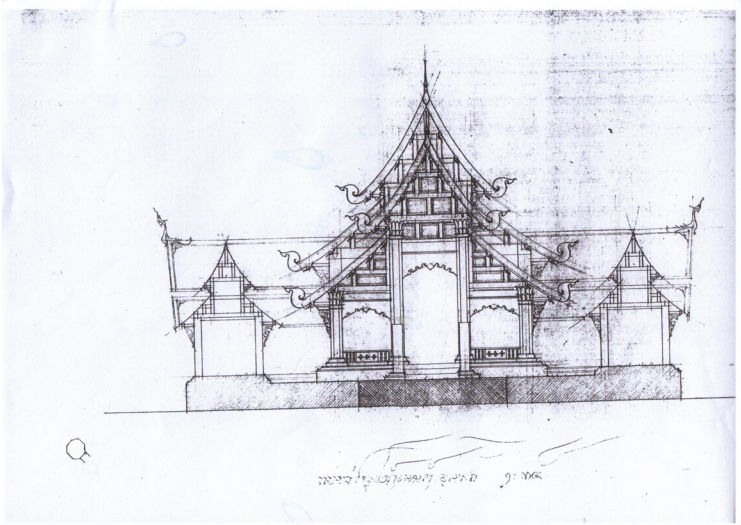

ภาพแสดงแบบร่างด้านหน้าอุโบสถ

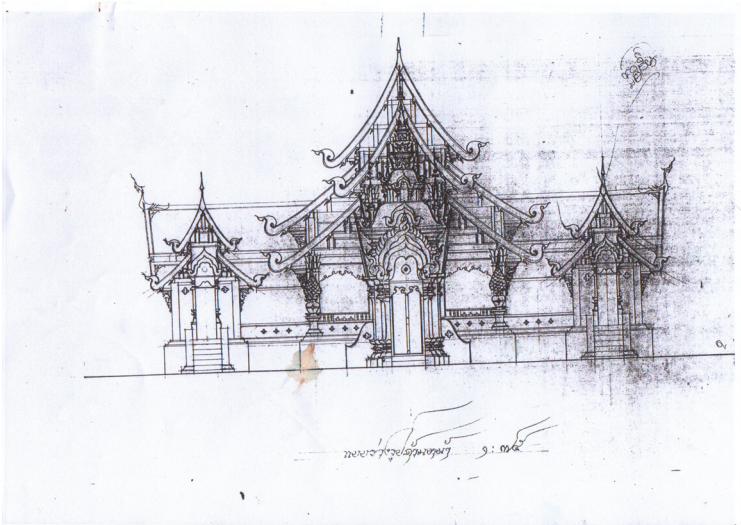

ภาพแสดงแบบร่างด้านหน้า



๑๓. จัดทำองค์ประกอบงานปูน : ปูนดำ ปูนโบราณ

๑๓.๑ บันไดนาค : เขียนแบบ ทำแผ่นปูนหนา ๒ นิ้ว mock up นำมาวาง ขึ้นโครงสร้างเหล็กเสริมคอนกรีต บันปูนลวดลาย

๑๓.๒ ซุ้มประตูโขง : เขียนแบบ เขียนลวดลาย ขึ้นโครงสร้างเหล็กเสริมคอนกรีต บันปูนลวดลาย

๑๔. เก็บรายละเอียด เขียนลาย, ลงสี, ปิดทอง, ประดับตกแต่งอื่น ๆ

“สิ่งที่สละทำวัดควรมีคือความรู้ด้านพุทธศาสนา ศึกษาเรื่องราวพุทธศาสนา  
สร้างแรงศรัทธาจากจิตใจ

การสร้างสภาวะที่สร้างความสงบภายในจิตใจตัวเอง เข้าถึงหลักความเชื่อ  
พิธีกรรม ความหมาย

ก่อรูปเป็นศาสนสถาปัตยกรรมอย่างลึกซึ้ง ผนวกกับงานองค์ประกอบทาง  
สถาปัตยกรรม

ที่สร้างความรู้สึกละมุน อ่อนโยน อ่อนช้อย สร้างความประทับใจในศรัทธา”

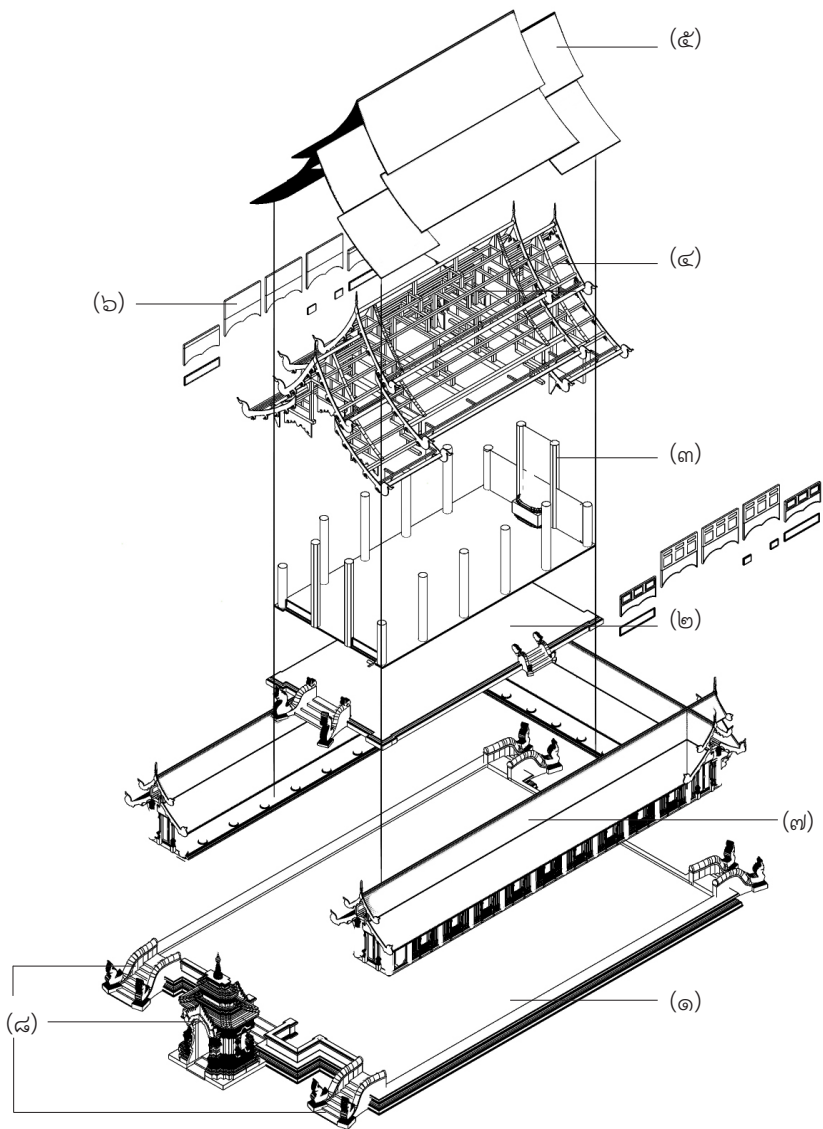

ภาพแสดงลำดับการก่อสร้าง

ตารางแสดงองค์ประกอบทางศิลปกรรมของวิหารที่ทำ ด้วยเครื่องไม้(แกะสลักไม้)กับเครื่องปูน(ปูนปั้น) <sup>๑๑</sup>

ลำดับ	องค์ประกอบของวิหาร	ลวดลาย	แกะสลักไม้	ปูนปั้น	หมายเหตุ
๑	ช่อฟ้า	ปากนาค ปากครุฑ ปากหงส์	/	/	
๒	ใบระกา(เป็นลม)	ลายดอก นาค นกยูง หางวาท	/	/	
๓	หน้าบัน	ลายดอก ลูกฟ้า	/	/	
๔	นาคที่เฒ่า(คันทวย)	นาค กิ่ว นกหัสดีลิงค์	/	/	
๕	โก่งคิ้ว(วางฝั่ง)	ลายดอก นาค	/	/	
๖	ปากแฉ		/	/	
๗	แผงแล	ลายดอก รูปสัตว์ ลายประแจเงิน ปีนักษัตร	/	/	
๘	กาบเสา		/	/	
๙	เชิงชาย	ลายดอก ลายเมฆไหล	/	/	
๑๐	ซุ้มประตู	ลายปากแฉ เป็นบัวคว่ำ บัวหงาย นาค หงส์	/	/	
๑๑	ซุ้มหน้าต่าง	ลายปากแฉ เป็นบัวคว่ำ บัวหงาย นาค หงส์	/	/	
๑๒	บานประตู	ลายเทพพนม เทวดา ลายดอก	/	/	
๑๓	บานหน้าต่าง	ลายเทพพนม เทวดา ลายดอก	/	/	
๑๔	ท้องช่อ	ลายดอก ลายเกลียว	/	/	
๑๕	ฐานบัว			/	
๑๖	แท่นพระประธาน(ฐานบุษย์)		/	/	
๑๗	บันไดนาค			/	
๑๘	กระตัง				เหล็ก
๑๙	ฝ้าเพดาน		/	/	

<sup>๑๑</sup> ข้อมูลจากการสัมภาษณ์นายบุญเจมีน





ภาพแสดงอุโบสถ วัดร่ำเปิง (ตโปทาราม)





ภาพแสดงอุโบสถ วัดรำเปิง (ตโปทาราม)



ภาพแสดงอุโบสถ วัดรำเปิง (ตโปทาราม)

สล่าพ่อหนานไวย์  
นายวัฒนา บุญยีน  
สล่าสร้างวัด จังหวัดลำพูน



ภาพแสดงสล่าพ่อหนานไวย์

๑. ประวัติ

เกิด	วันที่ ๒๔ เมษายน พ.ศ. ๒๔๙๑
ที่อยู่ปัจจุบัน	๒๓๗ หมู่ที่ ๓ ตำบลม่วงน้อย อำเภอป่าซาง จังหวัดลำพูน
การศึกษา	ระดับประถมศึกษาที่ ๔ โรงเรียนวัดบ้านหวาย
ผลงาน	งานปูนปั้น สิ่งห้ประตุ วัดป่าตาล อ.ป่าซาง จ.ลำพูน บ้านประตุ วิหารวัดเหมืองแดง ต.แม่สาย อ.แม่สาย จ.เชียงราย งานปูนปั้นพระพุทธรูป (พระประธาน) โบสถ์วัดบ้านเวียง อ.เถิน จ.ลำปาง งานปูนปั้นพระพุทธรูป (พระประธาน) งานปูนปั้นเครื่องประดับ วัดบ้านมั่ว อ.เสริมงาม จ.ลำปาง วัดบ้านหวาย ตำบลมะกอก อำเภอป่าซาง จังหวัดลำพูน

สาล่าพ่อหนานไว้อยู่กับวัดมาตั้งแต่เด็ก แต่แรกอยู่ที่วัดบ้านห้วย คล้ายเด็ก  
วัด ทำวัดเช่า-เย็น ทำสมาธิ สวดมนต์คลุกคลีกับพระกับเจ้า ตามคุณพ่อที่เป็นช่างรับจ้าง  
ต่างๆ ในวัด จึงมีความผูกพันกับศาสนาพุทธแต่เด็ก และด้วยความชื่นชอบในด้านศิลปะ  
มีฝีมือทั้งในโรงเรียนและที่บ้าน ที่ชอบปั้นดินปั้นทรายเป็นรูปสัตว์ รูปต่างๆ จนปั้นเป็นรูป  
พระพุทธรูป คุณพ่อกับมาเห็นชมว่าปั้นดีปั้นงาม แต่ไม่ควรมาปั้นกับดิน หรือสถานที่ที่ไม่ใช่  
วัด เพราะไม่เหมาะสม จึงพาไปช่วยงานที่วัด เพราะเห็นว่าฝีมือดี จนตอนอายุ ๑๓ เขาวัด  
พระพุทธรูปแตกผ้าว ได้รับชุดสีม่วงมาจากคุณพ่อ มาแกะสลักข้าง หนุมานไม้สักแผ่น ขนาด  
๔๐ x ๕๐ เซนติเมตร หลังจากนั้นก็เริ่มแกะสลักหน้าพระหนานาง หาแบบจากหนังสือ  
ต่างๆ

เริ่มจากการวาดเส้น เพื่อฝึกฝนลวดลายเส้นสายต่างๆ และพัฒนาการปั้นดิน  
เพื่อเรียนรู้การนูนการเว้าของรูปปั้น ให้เกิดความสวยงามในหลายๆ มุมมอง หลังจากนั้น  
พัฒนามาเป็นการแกะสลัก ซึ่งเป็นงานที่ยาก เนื่องจากต้องคิดระดับการแกะสลักให้เกิด  
ความนูนความเว้าจากการแกะไม้ และพัฒนาฝีมือเรื่อยๆ ตั้งแต่อายุ ๑๔ - ๑๕ จากคุณ  
พ่อ แกะไม้ แกะหิน หรือแม่แต่แกะพื้นเป็นพระพุทธรูป จึงนำวิชามาแกะพระในพื้นพื่อ  
พื้นแม่ มาแกะพระใส่กรอบและห้อยคอเป็นความเชื่อในการยึดเหนี่ยวจิตใจ หลังจากนั้น  
เริ่มรับงานแกะสลักต่างๆ ที่ป่าซาง ทั้งลายพื้นบ้านพื้นเมืองล้านนา ลายไทย พรหมไม้ สิ่ง  
หรรษาสัตว์ เทวดาเรียนรู้ทั้งจากการดูหนังสือ และฝึกเขียนฝึกวาดให้หลวงพ่อดัดป่าซางดู  
เพื่อขัดเพื่อเกลาให้สวยงาม

10



ลายดอกไม้ในเชิงเส้นสี ดำ นาม ๕๕ ๓๓ ๑๐

3

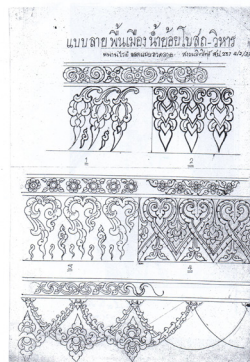

๓๓ ลายพื้นบ้าน ป่าซาง

ภาพแสดงแบบร่างลายเส้น

งานแรกที่ทำคือ งานมณฑลประกอบรอยพระบาท วัดพระพุทธบาทตากผ้า เมื่ออายุ ๑๓ ปี โดยมีหน้าที่ทำลายดอก โดยมีหลวงพ่от่านพระครูเวฬุวันพิทักษ์ (พระมหาเชื่อนคำ อุตตสนฺโต) เป็นเจ้าคณะอำเภอในขณะนั้น (วัดพระพุทธบาทตากผ้า) ซึ่งถือเป็นปราชญ์ในเรื่องงานออกแบบและงานช่าง ถ่ายทอดองค์ความรู้เกี่ยวกับการออกแบบก่อสร้างสถาปัตยกรรมประเภท ศาสนสถาน ได้ชักชวนให้ไปเรียนรู้งานเกี่ยวกับการก่อสร้างศาสนสถาน ฝึกฝนเรียนรู้การเขียนแบบ, อัตราส่วน, มาตราส่วน และอื่น ๆ ผลงานชิ้นแรกคือ แบบเขียนวัดทุ่งสาริต (แบบพิมพ์เขียว) ตั้งแต่นั้นมาก็เขียนแบบให้พระมหาเชื่อนคำ ตั้งแต่โบสถ์ วิหาร จนได้ออกมาเป็นเล่มแบบวิหารพระครุฑมหาเชื่อนคำ ทำให้พระครุฑมหาเชื่อนคำได้รับรางวัลศิลปินแห่งชาติ จากคณะกรรมการวัฒนธรรมแห่งชาติ มีผลงานดีเด่นด้านวัฒนธรรมภาคเหนือ สาขาศิลปะการช่างและการช่างฝีมือ ปี พ.ศ.๒๕๓๔

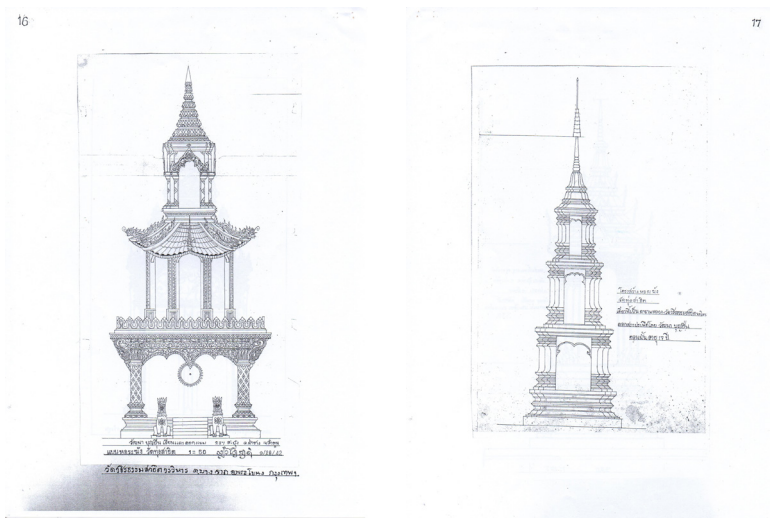

ภาพแสดงแบบหอรพั้ง วัดทุ่งสาริต

ทำงานอยู่กับพระมหาเชื่อนคำตั้งแต่อายุ ๑๓ ถึงอายุ ประมาณ ๔๖ ก็ได้ลาพระครู ออกมาประกอบอาชีพหาเลี้ยงตัวเองและครอบครัว แต่หากพระครูมีอะไรให้ช่วยเหลือก็เต็มใจช่วยเหลือเสมอ



## ๒. การออกแบบสัดส่วนของวิหาร

การออกแบบวิหารวัด เริ่มออกแบบจากหลังคา ซึ่งความสูง-ต่ำ ขึ้นอยู่กับความศรัทธาของเจ้าภาพ ขนาดของพื้นที่ จำนวนห้องวิหาร บางครั้งก็จะตามจำนวนของผู้ใช้ ที่เจ้าภาพต้องการ หรือสละไวยาก็จะคำนวณและเสนอให้ทางเจ้าภาพ แบบของวิหารก่อนการก่อสร้างจะประกอบด้วย ผังพื้น ๑ รูป, รูปด้านหน้า ๑ รูป และรูปตัดตามขวาง ๑ รูป

การหาสัดส่วน รูปทรงของหลังคา ต้องทราบความกว้างของวิหาร เพื่อรู้ระยะคอสองระหว่างเชิงชายบนและเชิงชายล่างที่ซ้อนกัน ซึ่งมีกฎเกณฑ์ที่กำหนดไว้ โดยระยะความสูงของคอสองจะเป็น ๔๐, ๔๕, ๕๐, ๕๕ และ ๖๐ เซนติเมตร แล้วจึงทราบสัดส่วนรูปทรง โดยความกว้างของช่อ (ดาว) แล้วตั้งอกโกขึ้น (ลูก) ซึ่งถ้าสัดส่วนไม่สวยจะเพิ่มความสูงของอกโก ในสมัยโบราณว่า “ช่อเตี้ยโต ก็เอาตัวลูก” ความว่าขนาดช่อเท่าไรก็ตั้งขึ้นจะมีขนาดเท่ากับความสูงของอกโก เมื่อได้สัดส่วนคอสอง ส่วนมาต่างใหม่จะถูกนำมาใช้เป็น ตัววัดสัดส่วนขององค์ประกอบนั้น

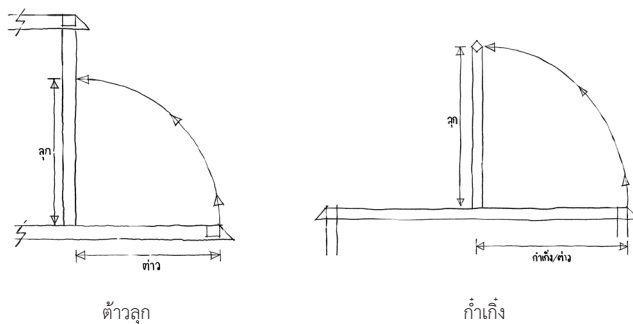

นอกจากนี้แล้วฐานอาคารก็เป็นส่วนสำคัญ โดยสมัยก่อนงานโครงสร้างไม้ในการประกอบไม้จะใช้เดือยไม้ทั้งหมด ซึ่งเดือยไม้มีความละเอียดอ่อนในการใช้งาน ทั้งการประกอบและการถอด ควรให้ความเข้าใจและความชำนาญอย่างมากในการสร้าง

“งานออกแบบศาสนสถาน สวยไม่สวย ขึ้นอยู่กับฝีมือ  
ความสามารถ ความอดทน ความตั้งใจ ความพยายามที่จะทำให้เสร็จ  
ตั้งแต่การเริ่มเขียนแบบจนสร้างเสร็จ  
ต้องทำให้ดีที่สุดเท่าที่จะทำได้ เพื่อให้ลูกหลานได้นำไปเป็นแบบอย่างที่ดี  
และสืบทอดต่อไป”



### ๓. โครงสร้างและวัสดุ

การออกแบบวิหารแต่ละหลัง มีโครงสร้างกับวัสดุที่ไม่เหมือนกัน บางวัดใช้วัสดุไม้ทำเป็นโครงหลังคาหรือบางวัดใช้โครงหลังคาเป็นเหล็ก ขึ้นอยู่กับงบประมาณ , การออกแบบ , เจ้าอาวาส และคณะศรัทธา ซึ่งส่วนใหญ่ผลงานของสถาปนิกมักเป็นโครงสร้างคอนกรีตเสริมเหล็ก

### ๔. การประดับตกแต่ง

ใช้การประดับประดาด้วยปูนปั้นโบราณ ซึ่งในแต่ละลวดลายจะใช้ปูนปั้นหลาย ๆ แบบและแตกต่างกันออกไป ซึ่งปูนปั้นใช้ ๒ สูตร ได้แก่ สูตรโบราณและสูตรสละสลวย

**สูตรโบราณ** เหมาะกับโครงสร้างขนาดใหญ่ ได้แก่ สถูป, เจดีย์, หน้าบัน และ ชุ่มประตู่ เป็นต้น

#### ส่วนผสม

๑. ปูนขาว ๔-๘ ส่วน (สำหรับการปั้นลวดลาย) โดยปูนขาวที่ใช้ต้องมีคุณภาพ เช่น ปูนขาวราชบุรี ที่มาจากเขาหินปูนแล้วนำมาใส่เตาเผา วิธีการ คือ การเผาหินในบ่อปูนจนสุกแล้วใส่เกวียน มาเป็นก้อนๆ ขนาดเท่ากับส้มโอ มาเรียงกันที่ศาลาบาตร แล้วเอาน้ำพรหมให้ชื้นไม่ได้เปียกมาก

๒. ทราลอะเอียด ๑ ส่วน

๓. ผนังัว ผนังควาย นำมาแช่น้ำทิ้งไว้ให้ขยายตัวแล้วนำมาหั่น หลังจากนั้นต้มให้ละลายกลายเป็นน้ำหนึ่ง

๔. น้ำอ้อย เพื่อเพิ่มสีให้กับปูน

๕. เปลือกไม้โก้ / ใบหมี เมื่อผสมน้ำแล้วจะเป็นเมือกเหนียว ใช้เป็นตัวประสาน

๖. ต้นสา จะนำเปลือกต้นสาผสม เพื่อเอาเส้นใยมาเป็นตัวประสาน หรือบางครั้งอาจใช้เส้นใยจากฝ้าย

๗. เปลือกหอยเผา ใช้สำหรับเป็นส่วนผสมในการปั้นลวดลายที่ละเอียด

๘. กล้วยสุก

๘. น้ำฟางข้าว นำมาแช่น้ำทิ้งไว้ประมาณ ๒-๓ วันจะได้น้ำออกมาเป็นสีน้ำตาล อาจจะใช้ในการผสมกับปูนเพื่อทำให้เกิดสี

**สูตรตายจีน** เหมาะกับงานในร่ม งานประดับตกแต่ง

**ส่วนผสม**

๑. ปูนขาว ๙ ส่วนเอามาร่อนตากแดดจนแห้งสนิท

๒. ทรายละเอียด ๑ ส่วน ใช้ตะแกรงร่อนทราย นำมาล้างฝุ่นออก แล้วตากให้แห้งสนิท

๓. น้ำมันมะพร้าว หรือน้ำมันละหุ่ง หรือน้ำมันตังอิ้ว ๒ <sup>๑</sup>/<sub>๒</sub> ส่วน - ๓ ส่วน ขึ้นอยู่กับน้ำมันชนิดไหน ในการเลือกใช้จะใช้ตัวไหนก็ได้แล้วแต่การใช้งาน โดยน้ำมันมะพร้าวจะแห้งเร็วกว่าน้ำมันละหุ่ง ส่วนน้ำมันละหุ่งจะเป็นตัวที่แห้งช้าที่สุด และน้ำมันตังอิ้วจะแห้งเร็วที่สุด

ซึ่งในการตำปูนสมัยก่อนใช้ครกตำข้าวตำ ใช้แรงงานคนในการตำ แต่ปัจจุบันเนื่องด้วยนวัตกรรมที่เกิดขึ้นอย่างมากมาย จึงหันมาใช้เครื่องจักรกลในการตำ โดยปูนปอร์ตนั้นก็มีหลายสูตร และมีระยะเวลาการอปูนใช้ได้ต่างกัน เช่น สูตรโบราณต้องหมักปูนไว้ ๑ ปี ก่อนที่จะนำมาใช้ เป็นต้น และนอกจากการอปูนได้แล้ว เมื่อนำมาปั้น ปูนบางชนิดก็ใช้เวลา ๑-๓ เดือน เพื่อรอให้ปูนแห้งสนิท จึงสามารถเก็บรายละเอียด ลงสี ปิดทองได้

ความพิเศษของงานปูนปั้น คือ มาจากการปั้นสด เกิดจากการจินตนาการและฝีมือของผู้ปั้น ซึ่งได้มาจากความสามารถ ความพยายาม ความอดทน และความตั้งใจ



## ลวดลายประดับตกแต่ง

๑. ลายผักขามใบกรูด
๒. ลายเชือกพัน
๓. ลายบัว
๔. ลายพุดตาน ใบกรูดก้านขด
๕. ลายสี่ประดับ ใบกรูดก้านขด
๖. ลายรามสูรกับเมขลา
๗. ลายดอกมะลิ
๘. ลายอกเรา ออกไก่
๙. ลายกาบบัว นองสิงห์
๑๐. ลายสัตว์จีน เช่น สิงห์ (สิงหา, กิมมี)

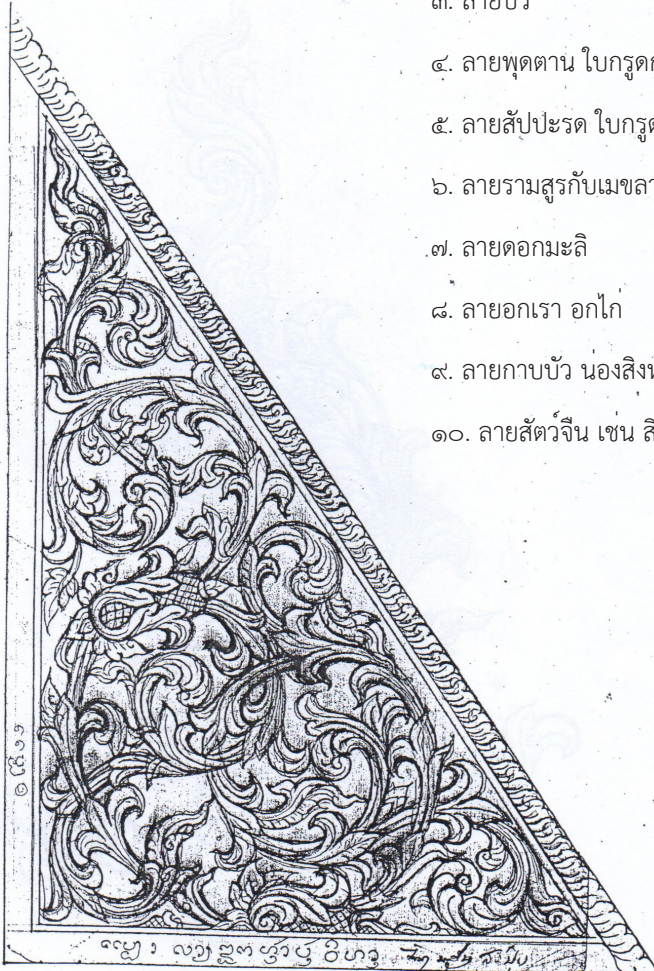

ลายแบบอ้วนหน้าเขนบ ปีหนึ่งเอชเอ

ภาพแสดงแบบร่างลายประดับตกแต่ง

# แบบลายพื้นผนัง ห้ายศยโบลึง-วิหาร

หน้าหน้าไว้อี สดกแบบลาวกลอย สงวนลิกพิทู้ ค.ศ. 237 4/2/33



1

2

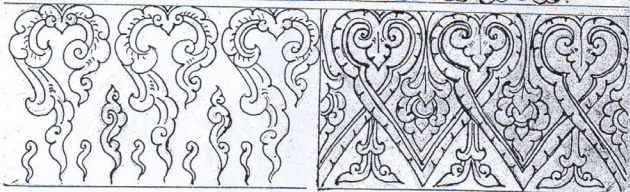

3

4

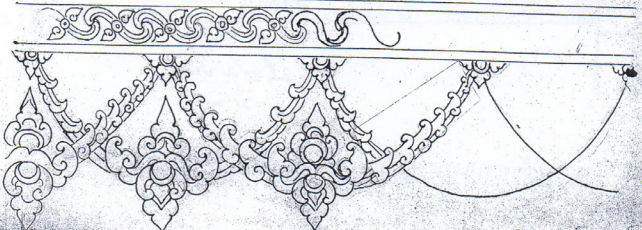

## ลายเชิงห้ายศยโบลึง-วิหาร

ภาพแสดงแบบร่างลายประดับตกแต่ง





ศิลปิน ชัยวัฒน์ ชื่นชูชัย  
 ๖/๕/๖๕ ๓๓/๓/๖๕  
 สังกาฬวณ

ลายเส้นนาฏภาคเหนือ ลายหน้าปี่สีกวิหาร

ภาพแสดงแบบร่างลายประดับตกแต่ง

## ๕. เชิงช่าง

วิหารจะงามไม่งามขึ้นอยู่กับสัดส่วนสำคัญที่สุด คือ ส่วนของหลังคาและการประดับตกแต่งรองลงมา ไม่ว่าจะเป็น ซุ้มฟ้า ไบระกา หรือลวดลาย และสิ่งสำคัญต้องมีจิตใจที่บริสุทธิ์

ในการออกแบบลวดลายการประดับประดา จะดูจากบริบทของสถานที่ หากเป็นพื้นที่ในแถบล้านนา จะใช้เป็นลวดลายแบบล้านนา โดยการออกแบบลวดลายจะวัดขนาดจริงจากหน้างานเพื่อมาใช้ในการออกแบบ เช่น การออกแบบหน้าบัน จะแบ่งเป็น ๒ ด้าน แล้วเขียนแบบเพียง ๑ ด้าน และนำไปสลับอีกฝั่งหนึ่ง ร่างแบบจากดินสอแล้วลงหมึก โดยแต่ละสถานที่ลวดลายก็จะแตกต่างกันออกไป สถาปนิกจะทำตั้งแต่ออกแบบลวดลาย บางที่อาจจะเป็นไม้แกะสลัก หรือบางอันอาจจะเป็นปูนปั้น งานส่วนใหญ่จะเป็นปูนสอ ลวดลายอาจจะเหมือนกันได้ แต่ขนาดจะไม่เท่ากัน แต่ลวดจึงต้องเขียนแบบใหม่ทุกครั้ง เพราะแบบจะขนาดเท่าของจริง ซึ่งในการทำงานจริงอาจเกิดการปรับเปลี่ยนลวดลายหน้างานตามความเหมาะสม หรือความงาม ณ ขณะนั้น



ภาพแสดงลวดลายปูนปั้น

## ๖. ผลงานการออกแบบและก่อสร้าง

วิหารวัดเหมืองแดง  
อำเภอแม่สาย จังหวัดเชียงราย



ภาพแสดงวิหารวัดเหมืองแดง

## ขั้นตอนการออกแบบและก่อสร้าง

๑. สอบถามความต้องการของเจ้าอาวาส คณะศรัทธาวามีที่คน กี่หลังคาเรือน, สํารวจพื้นที่ของการสร้างว่าจะสร้างได้ที่ ตร.ม. สามารถนั่งได้ที่คนในวิหารหลังนี้ และ สอบถามงบประมาณ

๒. ออกแบบตามความต้องการที่ได้รับ ประกอบด้วยแบบผังพื้น, แบบรูปด้าน หน้า และแบบรูปตัดด้านข้าง

๓. กำหนดงบประมาณ ระยะเวลาในการก่อสร้าง

๔. ชุดหลุม วางเสาตอม่อ ทำฐานราก ตั้งเสา

๕. เทช่อ เทคานที่เป็นส่วนปูน

๖. ขึ้นโครงหลังคา

๗. เชิญพระประธาน

๘. มุงหลังคา

๙. ก่อผนัง ฉาบผนัง

๑๐. จัดทำและติดตั้งเครื่องประดับตกแต่ง ช่อฟ้า ใบระกา บันลม เเชิงชาย หน้า บัน ชุ่มประตู – หน้าต่าง และบานประตู – หน้าต่าง

๑๑. เก็บรายละเอียดการประดับตกแต่งให้เรียบร้อย เช่น การทาสี ปิดทอง เป็นต้น



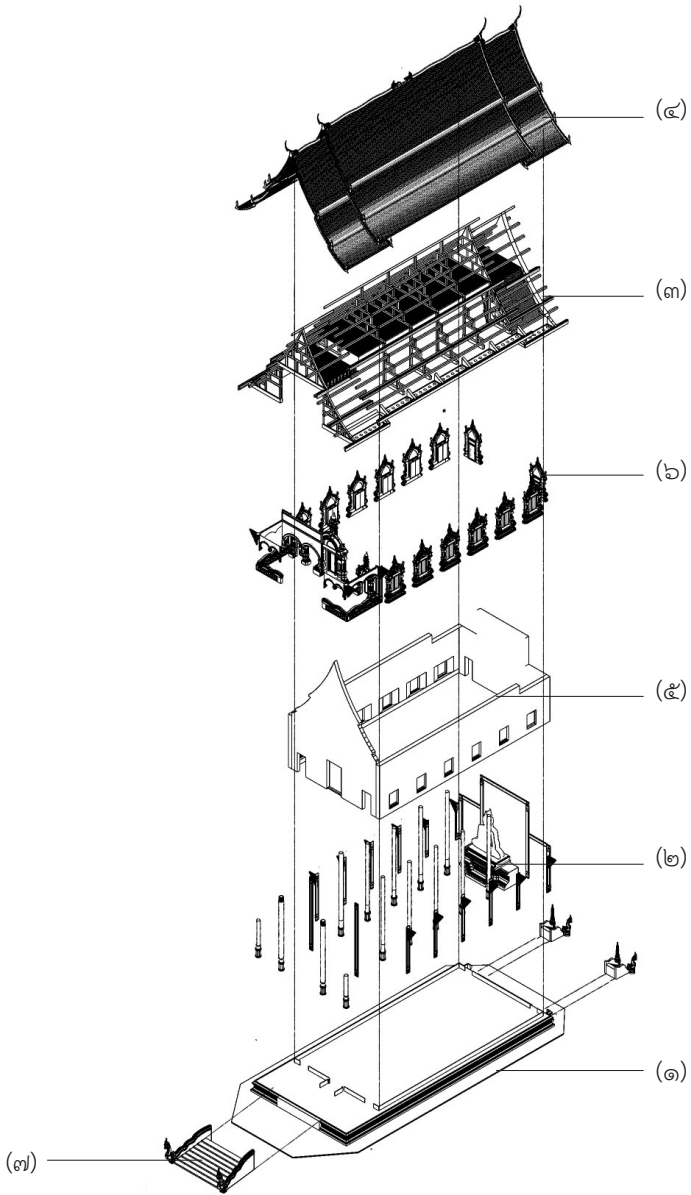

ภาพแสดงลำดับการก่อสร้าง

### การประดับตกแต่งวิหาร

สลักไม้ ๑. ซ่อฟ้า : รูปแบบล้านนา หรือผสมผสาน สร้างด้วยการหล่อปูน หรือแบบแกะ

๒. บานลม : นำไม้กระดานไปทาบ สร้างด้วยการหล่อปูน หรือแบบแกะสลักไม้

๓. คันทวย : แกะสลักดินน้ำมันทำเป็นพิมพ์ แล้วเทปูนหล่อ

๔. หน้บ้าน โกงคิ้ว : ปั้นให้เสร็จ แล้วนำขึ้นไปตอกด้านบน

๕. บานประตู - หน้าต่าง : แกะไม้ลวดลายธรรมชาติ

### การแกะสลักประติมากรรม

๑. เตรียมวัสดุไม้แผ่นหนา

๒. เตรียมอุปกรณ์ในการเขียนแบบ แกะสลัก

๓. วาดลายลงในกระดาษ ขนาดเท่าบานประตู

๔. แกะสลัก



ภาพแสดงวิหารวัดเหมืองแดง



## วิหารวัดพระธาตุตอยตุง อำเภอแม่สาย จังหวัดเชียงราย

วิหารวัดพระธาตุตอยตุง แต่เดิมคุณพ่อของสล่าไวย๋ได้มีโอกาสมาสร้างเครื่องประดับตกแต่งต่าง ๆ ให้แก่วัด ไต่แก่ รูปปั้นยักษ์ งานปูนปั้นต่าง ๆ เป็นต้น หลังจากนั้น สล่าไวย๋ได้มีโอกาสทำงานที่วัดพระธาตุตอยตุงอีกครั้ง เมื่อโครงสร้างของวิหารเริ่มทรุดลง จึงได้ทำการสร้างใหม่ โดยคงเหลือแต่เพียงฐานพระพุทธรูปและพระประธานไว้ที่เดิม



ภาพแสดงวิหารวัดพระธาตุตอยตุง

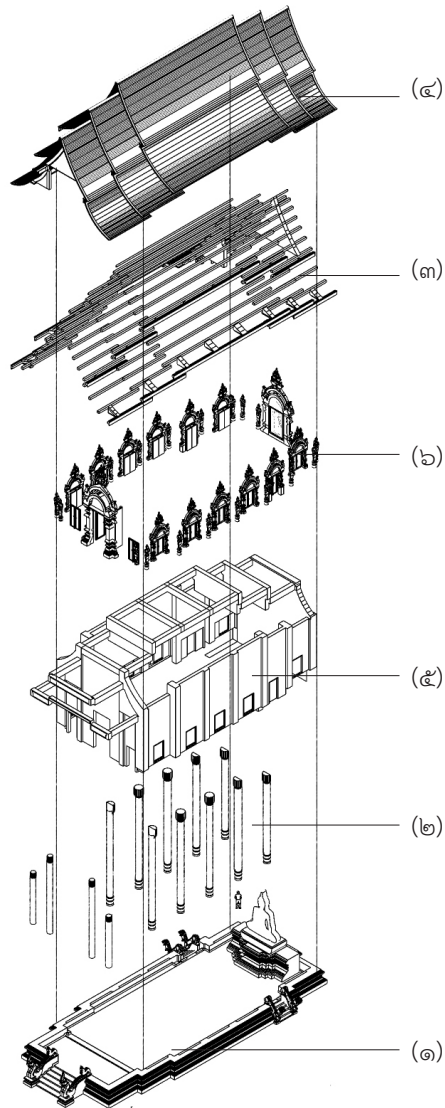

ภาพแสดงลำดับการก่อสร้าง



## ขั้นตอนการออกแบบและก่อสร้าง

๑. สอบถามความต้องการของเจ้าอาวาส คณะศรัทธาวามีที่คน กี่หลังคาเรือน, สำนักรวพื้นที่ของการสร้างว่าจะสร้างได้ที่ตารางเมตร สามารถนั่งได้ที่คนในวิหารหลังนี้ และสอบถามงบประมาณ

๒. ออกแบบตามความต้องการที่ได้รับ ประกอบด้วยแบบผังพื้น , แบบรูปด้าน หน้า และแบบรูปตัดด้านข้าง

๓. กำหนดงบประมาณ ระยะเวลาในการก่อสร้าง

๔. ชุดหลุม วางเสาตอม่อ ทำฐานราก ตั้งเสา

๕. เทพื้น เทช่อ เทคานที่เป็นส่วนปูน

๖. ขึ้นโครงหลังคา มุงหลังคา

๗. ก่อผนัง ฉาบผนัง

๘. จัดทำและติดตั้งเครื่องประดับตกแต่ง ซ่อฟ้า ไบระกา ปั้นลม เชิงชาย หน้าบัน ชุ่มประตู่ - หน้าต่าง และบานประตู่ - หน้าต่าง

๙. เก็บรายละเอียดการประดับตกแต่งให้เรียบร้อย เช่น การทาสี ปิดทอง เป็นต้น



ภาพแสดงวิหารวัดพระธาตุดอยตุง



ภาพแสดงวิหารวัดพระธาตุดอยตุง



ภาพแสดงวิหารวัดพระธาตุคอกยดุง



ภาพแสดงวิหารวัดพระธาตุคอกยดุง



สล่าแจ๊ค  
นายธวัชชัย ทำทอง  
สล่าสร้างวัด จังหวัดลำปาง



ภาพแสดงสล่าแจ๊ค

๑. ประวัติ

ที่อยู่ปัจจุบัน	ศูนย์กลางเรียนรู้บ้านศาลา ตำบลท่าผา อำเภอเกาะคา จังหวัดลำปาง
การศึกษา	ศิลปศาสตรมหาบัณฑิต (การจัดการศิลปะและวัฒนธรรม) มหาวิทยาลัยเชียงใหม่
ผลงาน	วัดป่าปฐมชัย ต.โพรงมะเดื่อ อ.เมืองนครปฐม จ.นครปฐม อุโบสถวัดศาลาหม้อ ต.ท่าผา อ.เกาะคา จ.ลำปาง วิหารวัดแพะไต้ ต.วังเหนือ อ.วังเหนือ จ.ลำปาง อุโบสถวัดหนองพันเงิน อ.ยูงหว้า จ.เชียงใหม่

สถาปัตย์ เกิดเมื่อปี พ.ศ. ๒๕๒๒ สถาปัตย์เติบโตมาท่ามกลางสถาปัตยกรรมที่เปรียบเสมือนเป็นครูใหญ่ทั้งวัดพระธาตุลำปางหลวง วัดปงยางคก ด้วยความสนใจใฝ่รู้ นำพาให้ชอบไปวัดตั้งแต่เด็ก หลังเลิกเรียนและวันหยุดจะปั่นจักรยานไปที่วัดเสมอ ประกอบกับครอบครัวมีฐานอาชีพช่างไม้ จึงนำความชอบความใฝ่รู้ไปศึกษาศิลปะไทย คณะจิตรศิลป์ มหาวิทยาลัยเชียงใหม่ หลังจากศึกษาจึงได้นำความรู้ทั้งศิลปะเชิงช่าง ประวัติศาสตร์ และอื่น ๆ ทั้งยังศึกษาเอกสารโบราณ และสัมภาษณ์ช่างรุ่นเก่าๆ เกี่ยวกับวิธีคิดและระเบียบแบบแผนในการสร้างงานสถาปัตยกรรมล้านนา นำมาต่อยอด ความรู้เชิงช่างที่เคยใฝ่รู้มาแต่เด็ก ใฝ่รู้ศึกษาจนพบว่าหลักการสร้างวิหารของล้านนามีสัดส่วนเฉพาะที่คิดผ่านเครื่องมือที่เรียกว่า “ไม้มอกวิหาร” จึงนำไม้มอกมาเทียบกับสัดส่วนวิหารล้านนาในหลายๆ วัดทางภาคเหนือ ทั้งจังหวัดเชียงใหม่, จังหวัดลำพูน และจังหวัดลำปาง พบว่าวัดในล้านนามีอัตลักษณ์เฉพาะตัว คือ “ไม้มอกวิหาร” รูปแบบรูปทรงของวิหารทางล้านนาจึงคลาดเคลื่อนไปจากรูปแบบเดิม

### “ไม้มอก” คือรูปแบบของวัดทางล้านนา



ภาพแสดงวิหารพระธาตุแสนแซ

## ๒. แนวความคิด ความเชื่อ ปรัชญาในการสร้างวิหาร

### รูปแบบวิหารในภาคเหนือตอนบน (ล้านนา) <sup>๑๖</sup>

จากศึกษาเกี่ยวกับรูปแบบวิหารในภาคเหนือตอนบน หรือที่รู้จักกันในนามว่า “ล้านนา” โดยจะกล่าวถึงลักษณะที่โดดเด่นแตกต่างจากวิหารที่ก่อสร้างในพื้นที่อื่นๆ ซึ่งในการศึกษานี้จะเรียกว่าเป็น “วิหารแบบจารีต” โดยใช้ไม่เป็นวัสดุหลักในการก่อสร้าง มีโครงสร้างเป็นระบบเสาและคาน มีบ้างที่สร้างเป็นวิหารโถง เรียกว่า “วิหารไม่มีปางเอก” และบ้างก็สร้างเป็นวิหารมีผนังรับน้ำหนัก สำหรับรูปแบบโครงสร้างหลังคาที่ถ่ายเทน้ำหนักในระบบเสาคานลงมาเป็นชั้นๆ ตามลำดับ เรียกในภาษาถิ่นเหนือว่า “ซื่อมาต่างใหม่” โดยอุปมาเปรียบเทียบกับการบรรพทุกผ้าไหมบนหลังม้า จากหลักฐานทางประวัติศาสตร์ ทำให้ทราบว่า โครงสร้างหลังคาแบบนี้เป็นรูปแบบที่เก่าแก่มีมาตั้งแต่สมัยพญามังรายเป็นอย่างช้า นอกจากนี้ยังมี “โครงสร้างแบบต่างโย” ซึ่งหมายถึงการใช้โครงสร้างเป็นระบบจันทันเอก ซึ่งในความเป็นจริงแล้วไม่ได้เป็นระบบหลังคาที่คิดค้นมาใหม่ แต่เป็นระบบโครงสร้างที่ใช้ในการก่อสร้างบ้านเรือนสามัญ และนิยมการใช้โครงสร้างแบบต่างโยในการก่อสร้างศาสนสถานเพิ่งเริ่มแพร่หลายตั้งแต่พุทธศตวรรษที่ ๒๕ เป็นต้นมา



ภาพแสดงวิหารในภาคเหนือตอนบน

<sup>๑๖</sup> รัชชชัย ทำทอง, “มอภิวหาร: วิธีการกำหนดระเบียบสัดส่วนในการออกแบบวิหารในภาคเหนือของไทย” วารสารหน้าจั่ว ฉบับที่ ๓๒ (มกราคม-ธันวาคม ๒๕๖๐): หน้า ๕๑-๖๖.



สำหรับแผนผังของวิหารที่พบการก่อสร้างนั้นมีหลายแบบ แต่แบบที่รับการกล่าวถึงมากที่สุด คือ ผังสี่เหลี่ยมยกมุกด้านหน้า ๒ ช่วง และด้านหลัง ๑ ช่วง ซึ่งอาจารย์ปฐุม พัวพันธุ์สกุล เรียกว่า “วิหารหักจอก” หรือ “วิหารปีบ” นอกจากนี้ ยังมีผังแบบรูปสี่เหลี่ยมผืนผ้า เรียกว่า “วิหารแบบทรงโรง” ซึ่งมักใช้กับอาคารที่มีขนาดใหญ่ เช่น วิหารหลวง และวิหารพระนอน และ วิหารที่สร้างขึ้นใหม่ในชั้นหลัง และยังมี “วิหารผังจตุรมุข” มักใช้เป็นอาคารประดิษฐานรอยพระบาท ทั้งนี้ ความหลากหลายของรูปแบบวิหารเริ่มปรากฏขึ้นมา ตั้งแต่ราวต้นพุทธศตวรรษที่ ๒๕ เป็นต้น



ภาพแสดงวิหารพระธาตุแสนเข็ญ

ขั้นตอนในการก่อสร้างวิหาร และระเบียบสัดส่วนของวิหารแบบจารีตนั้น วรรณมา คำปวนบุตร ได้เสนอว่า สถาหรือนายช่างเป็นผู้กำหนดรูปทรงของวิหารจากประสบการณ์ที่ได้รับการสืบต่อกันมา เมื่อได้รูปทรงของวิหารที่ต้องการแล้วจะทำการกำหนดสัดส่วนของวิหารทางด้านกว้างและด้านยาว โดยความกว้างของวิหารจะถูกแบ่งออกเป็น ๔ ส่วน คือ ซื่อปีกนกข้างละ ๑ ส่วน และซื่อหลวงจำนวน ๒ ส่วน ในส่วนความยาวของวิหารจะกำหนดให้มีสัดส่วนโดยเฉลี่ย คือ ๒ เท่าของความกว้าง เมื่อได้ขนาดความกว้างและความยาวดังกล่าวจึงกำหนดรายละเอียดส่วนอื่น ๆ ลงในผังของวิหารต่อไป

## วิธีการกำหนดสัดส่วนของวิหารจากระยะด้านกว้าง

จากการศึกษาค้นคว้าของสลาแฉ็ค เกี่ยวกับระเบียบสัดส่วนในการออกแบบก่อสร้างวิหารสกุลช่างล้านนาพบว่า มีสูตรการคำนวณระเบียบสัดส่วนในการออกแบบเป็นแม่บทสืบทอดกันมา เรียกในภาษาถิ่นเหนือว่า “มอก” หรือ “แม่มอก” ซึ่งใช้ได้ในการก่อสร้างหลังคาแบบ “ซื่อมั่วต่างใหม่” และ “ซื่อต่างโย”

คำว่า “มอก” ภูมิปัญญาเชิงช่างล้านนา ในงานศิลปกรรมและสถาปัตยกรรม แต่ละประเภทจะมีความแตกต่างกันออกไป และไม่มีความตายตัว เมื่อกำหนดขนาดที่ต้องการแล้วจึงจะนำมอกไปคำนวณตามสูตรที่ใช้คำนวณในงานนั้น ๆ เช่น มอกวิหาร กำหนดจากการถอดส่วนความกว้างของวิหาร มอกพระพุทธรูปกำหนดจากการถอดส่วนความกว้างของหน้าตัก “มอกวิหาร” บางเรียกว่า “สูตรการทักไม้วิหาร” เป็นวิธีการกำหนดระเบียบสัดส่วนในการก่อสร้างสถาปัตยกรรมวิหารในภาคเหนือ ซึ่งคำว่า “มอก” หมายถึง สัดส่วนที่ถูกกำหนดขึ้นเพื่อใช้เป็นหลักในสร้างสรรค์ศิลปสถาปัตยกรรม ตลอดจนเครื่องมือเครื่องใช้ในชีวิตประจำวันให้เกิดความลงตัวและงดงามตามที่นิยมของท้องถิ่น อาทิ วิหาร เรือน พระพุทธรูป เกวียน เป็นต้น

จากการศึกษาพบ “มอกวิหาร” บันทึกอยู่เอกสารเก่า ซึ่งสันนิษฐานว่าวิธีการกำหนดระเบียบสัดส่วนในการก่อสร้างเช่นนี้มีมาตั้งแต่สมัยล้านนา และมีการถ่ายทอดความรู้เป็นภูมิปัญญาเชิงช่างสืบทอดต่อเนื่องกันมา ซึ่งยังพบเป็นภูมิปัญญาเชิงช่างของช่างอาวุโสที่มีประสบการณ์ในการก่อสร้างวิหารตามวิธีการแบบเก่า และลูกศิษย์ผู้ติดตามครูบามหาเถระที่บูรณะก่อสร้างวัดในอดีต และสามารถสืบทอดวิธีการดังกล่าว

### การถอดรหัสวิธีการกำหนดระเบียบสัดส่วน (มอก) ในการก่อสร้างวิหารในภาคเหนือ

จากคำอธิบายชุดความคิดว่าด้วยวิธีการกำหนดระเบียบสัดส่วนในการก่อสร้างหรือที่เรียกในภาษาถิ่นเหนือว่า “มอก” หมายถึง ระเบียบสัดส่วนที่ถูกกำหนดขึ้นเพื่อใช้เป็นตัวหลักในการคำนวณตามสูตรเพื่อสร้างงานและเลียนแบบงานศิลปกรรมและสถาปัตยกรรมที่กลั่นกรองและตกผลึกจนกลายเป็นที่ยอมรับและพัฒนาจนเป็นเอกลักษณ์เฉพาะกลุ่ม เช่น มอกวิหาร มอกเรือน มอกพระพุทธรูป มอกเกวียน มอกซ้อง ฯลฯ นอกจากนี้ คำว่า “มอก” ยังใช้ในมิติอื่นที่มีความหมายเดียวกันกำหนดเส้นรอบวงของดุมเกวียน เป็นต้น

ทั้งนี้ “มอภิวหาร” ก่อให้เกิดรูปแบบที่เป็นอัตลักษณ์ทางสถาปัตยกรรมวิหาร ลานนาเป็นแม่บทที่พระสงฆ์ สามเณรในอดีตพึงเรียนรู้จากวัด จึงเป็นที่มาของความเชื่อว่า ช่างทำวัดนั้นจะต้องผ่านการบวชเรียนมาแล้ว หรือในภาษาล้านที่เรียกว่าเป็น “น้อย” ซึ่งหมายถึงผู้ที่สึกออกมาจากการบวชเรียนเป็นสามเณร และ “หนาน” หมายถึงผู้ที่สึกออกมาจากการบวชเป็นพระ ด้วยสาเหตุว่า ผู้ที่บวชเรียนนอกจากจะได้รับความรู้ในเรื่องพุทธศาสนาแล้ว ยังได้เรียนรู้สรรพวิชาอื่นๆอีกทั้งมีโอกาสได้ซึมซับความรู้จากการเป็นผู้ช่วย และติดตามครูบาอาจารย์ในการซ่อมแซมวัดหรือการออกจาริกแสวงบุญด้วยการสร้าง วัดวาอารามตามสถานที่ต่างๆ จึงซึมซับความรู้เชิงช่างสถาปัตยกรรมและศิลปกรรมเหล่านี้ไปด้วย

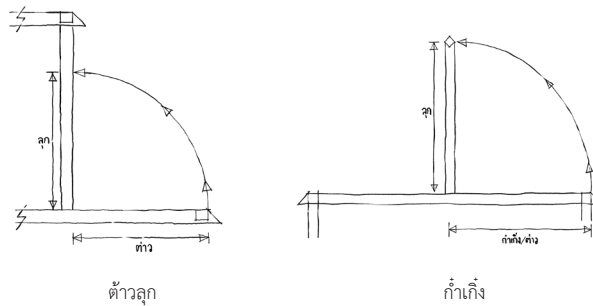

ในการสร้างวิหารแต่ละหลังนั้น “สล่าหลวง” ซึ่งหมายถึง “หัวหน้าช่าง” จะใช้ มอกคำนวณโครงสร้างส่วนหลังคาก่อนเสมอ เนื่องจากต้องวางผังอาคารและจัดเตรียม ปูร่องเครื่องไม้ ดังนั้นสล่าหลวงแต่ละคนจะต้องมีสูตรแม่มอกประจำตนเอง ซึ่งแต่ละคน อาจจะมีสูตรแม่มอกที่ต่างกันออกไป ทั้งนี้ การกำหนดระเบียบสัดส่วนวิหารนั้น พึ่ง ทำความเข้าใจแม่บทขั้นพื้นฐานที่เรียกว่า “แม่กระดาง” ซึ่งหมายถึง “สูตรที่ตายตัว” ก่อน ซึ่งจากตำราและการสัมภาษณ์พบว่า มีคำศัพท์ที่เป็นมอกแม่กระดางอยู่ ๓ คำ คือ “ตัวลูก” “ตัว่าง” และ “กำเก้ง” ทั้งสามคำนี้เขียนต่างกันแต่มีความหมายเดียวกัน อธิบาย คือ คำว่า “ตัวลูก” คำว่า “ตัว” หมายถึง ส้มหรือเส้นแวนนอน คำว่า “ลูก” หมายถึง เส้นแนวตั้ง คำนี้พบในตำราการสร้างวิหารข้างต้นไว้ว่า “ชื่อหลวงมาทัก ๖ เสี้ย ๒ ส่วนยัง ๔ ส่วนเป็นชื่อยี่ ชื่อตั้งใหม่ตัวลูกหัวขึ้น” คำว่า “ตัว่าง” หมายถึง การร่าง หรือเลียนแบบเส้นนอนขึ้นมาเป็นเส้นแนวตั้ง คำว่า “กำเก้ง” หมายถึง การกำหนดแนวตั้งและแวนนอนให้มีขนาดเท่ากัน หรือ การกำหนดเส้นยาวเส้นหนึ่งแล้วหักครึ่งเท่าๆ กัน ในแวนนอนและแนวตั้ง สูตรนี้ยังใช้ในการประยุกต์กำหนดระเบียบสัดส่วนการสร้างสรรค์ ศิลปกรรมอื่นๆ อีกมาก เช่น ใช้เป็นสูตรวัดในการปั้นหุ่นขี้ผึ้งเพื่อทำกระดิ่ง หรือสูตรวัดขนาดของช่างเงินในการตีพานและขัน เป็นต้น

“หัวใจสำคัญการสร้างวิหาร” คือ “ไม้เอก”  
วิหารล้านนามีสัดส่วนรูปทรงที่เข้ากับอัตลักษณ์ล้านนา

### ๓. การวางผังวิหารและการออกแบบสัดส่วนของวิหาร

สูตรในการกำหนดระเบียบสัดส่วนในการออกแบบก่อสร้างวิหารที่ใช้  
“มอก” ในการกำกับสัดส่วน

สูตรการกำหนดสัดส่วนวิหารแบบสองชาย (หลังคาจั่วและปีกนกรวมกัน ๒  
พื้นหลังคา) มอกแม่สิบสอง

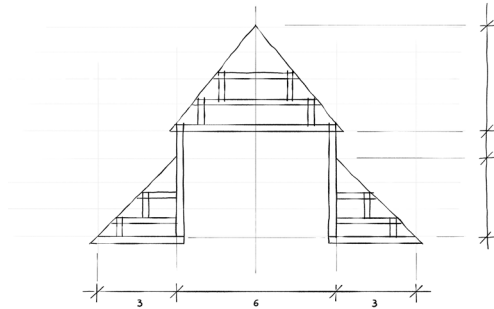

ภาพแสดงมอกแม่สิบสอง

“มอกแม่สิบสอง” คือ สูตรที่ใช้คำนวณในการก่อสร้างวิหารหรืออุโบสถแบบโบราณที่นิยมมากที่สุด เนื่องจากใช้กับอาคารขนาดเล็กถึงขนาดกลาง เริ่มจากการกำหนดความกว้างของตัวอาคารแล้วจึงซึ่งเชื่อกตาม “ลวงขวาง” ซึ่งหมายถึง ระยะทางกว้างหรือทางสกัด แล้วจึงนำมาแบ่งออกเป็น ๑๒ ส่วนเท่าๆ กัน จากนั้นจึงนำ ๑ ส่วนมาเป็นขนาดของ “ไม้มอก” ซึ่งมักจะใช้คำว่า “แม่” หรือ “ไม้” เรียกขนาดของสัดส่วนที่ถูกต้องดังกล่าว

นอกจากนี้ ตัวอย่างการก่อสร้างอาคารของครูปาศรีวิชัย จะกำหนดไม้มอกก่อน โดยวัดจากช่วงแขน ศอก หรือวา และข้างก็จะนำไปคูณ ๑๒ ส่วน ก็จะได้ขนาดความกว้างของวิหารเช่นเดียวกันกับวิธีแรก ความกว้างที่กล่าวถึงนี้ คือ ระยะขอบด้านนอกของแปหัวเสาหรือที่เรียกว่า “แป่บ่า้ง” ด้านซ้ายสุดถึงขอบนอกแปหัวเสาด้านขวาสุด

เมื่อได้ขนาดไม้มอกแล้ว ก็สามารถคำนวณส่วนต่าง ๆ ของอาคารได้ตามตำรา  
ในมอกวิหารแม่ ๑๒ นี้จะแบ่งเป็นชื่อหลวงจำนวน ๖ แม่ “ชื่อตั้งใหม่ (ชื่อประธาน)”  
หรือ “ชื่อม้า (ชื่อปีกนก)” ข้างหลังคาทั้งหมดได้ตามตำราเช่น ชื่อยี่เท่ากับ ๔ แม่ ชื่อสาม  
เท่ากับ ๒ แม่ เสาสะโกนมีขนาดเท่ากับ ๔ แม่ โดยแบ่งเป็นคอคืบ ๑ แม่และคำนวณจาก  
ส่วนชื่อตั้งใหม่หรือชื่อม้าที่กว้าง ๓ แม่ แล้วตัวลูกขึ้น เสาสะโกน คือ ๓ แม่เช่นกัน รวม  
ส่วนท่าวลูกกับส่วนคอคืบแล้ว ความยาวของเสาสะโกนจะเท่ากับ ๔ แม่ คำว่า “ตัวลูก”  
ในส่วนชื่อตั้งใหม่ทำให้เกิดสามเหลี่ยมมุมฉากขึ้นซ้ายและขวา อันเป็นที่มาของโครงสร้าง  
หลังคาปีกนกเป็นต้น

เมื่อได้หลังคาตบกลางหรือชายคาปีกนกแล้ว การกำหนดขนาดชื่อหลวงตามสูตร  
กำหนดให้ยาว ๖ แม่แล้ว “หักกลางใจ” ซึ่งหมายถึง การแบ่งครึ่งเพื่อหาจุดศูนย์กลาง  
แล้ววัดจากจุดศูนย์กลางขึ้นไปยังตำแหน่ง “แปจ่อง (แปอกโก)” ทั้งนี้ ยังพบว่าบางกลุ่ม  
ใช้สูตร “ตัวลูก” หมายถึง การวัดขนาดความยาวของชื่อหลวงซึ่งมี ๖ แม่ แล้วหักครึ่ง  
เหลือ ๓ แม่ แล้วนำ ๓ แม่มาตั้งแต่แปจ่อง (แปอกโก) การหักไม้นี้ ทำให้วิหารมีทรวดทรง  
หลังคาค่อนข้างเตี้ย และเป็นองศาเดียวกันกับชายคาปีกนก

ส่วนวิธีที่นิยมมากที่สุด คือ วัดความสูงจากหลังชื่อหลวงลงไป ๔ แม่หรือยกเสา  
สะโกนมาเป็นความสูงของแปจ่อง ซึ่งก็คือ ๔ แม่เหมือนกัน สำหรับความสูงของหลังคา  
ที่พบสัดส่วนมีความสูงมากที่สุด คือ กลุ่มช่างเชียงใหม่ที่ไซ้ ๔ แม่ครึ่งถึง ๕ แม่ ซึ่งใน  
ปัจจุบันพบว่า วิหารที่สร้างใหม่บางแห่งใช้ความสูงเท่ากับความยาวของชื่อหลวงก็มี ซึ่งมี  
ผลทำให้ต้องมีการตัดทรงหลังคาให้โค้งรับกับชายคาปีกนก เมื่อเสาข้างถูกยึดสูงจั่วหลังคา  
ก็สูงตามไปอีกจึงเป็นอีกเหตุผลของคำว่า “วิหารฮ่างแม่” (แปลว่า รูปทรงอ่อนหวานดู  
อิสตรี) ดังปรากฏกฎในวิหารแบบเชียงใหม่บางหลัง

นอกจากนี้ยังมีประเด็นเรื่องทรวดทรงของวิหาร ดังตัวอย่าง วิหารสกุลช่าง  
ลำปางที่เรียกกันว่าเป็น “วิหารฮ่างปู่” (ร่างผู้) หมายถึง ทรวดทรงแบบบุรุษที่มีร่างกาย  
กำยำ หรือกลุ่มวิหารสกุลช่างเชียงใหม่เป็น “วิหารฮ่างแม่” (ร่างแม่) หมายถึง ทรวดทรง  
สูงเพรียวงดงามดังอิสตรี แต่ที่จริงแล้วความต่างของวิหารทั้ง ๒ แบบเกิดจากช่างนำสูตร  
การกำหนดสัดส่วนทางแนวตั้งมาปรับคลี่คลายตามความงามในทัศนะของตน แต่ยังคงวิธี  
การกำหนดสัดส่วนตามแนวนอนหรือแนวขวางตามสูตรแม่มอกเดียวกัน

## สูตรการกำหนดสัดส่วนวิหารแบบสามชาย (หลังคาจั่วและปีกนกรวมกัน ๓ ฟันหลังคา) มอกแม่สิบลูกและแม่สิบบัด

“มอกวิหารแม่สิบลูก” คือ สูตรคำนวณการก่อสร้างวิหารอีกแบบหนึ่ง สำหรับการสร้างวิหารที่มีสามชาย (หลังคาจั่วและปีกนกรวมกัน ๓ ฟันหลังคา) ซึ่งเป็นวิหารขนาดกลางไปจนถึงขนาดใหญ่ โดยเริ่มกำหนดความกว้างของวิหารก่อนแล้วใช้ซึ่งเชือกแนวขวางเส้นเดียวกันกับแม่สิบลูกสอง เพียงแต่นำมาเป็นนอกเป็น ๑๖ ส่วน จากนั้นจึงนำ ๑ ส่วนมากำหนดเป็นขนาดของไม้มอก เมื่อได้ระยะของไม้มอกแล้ว จะทำการแบ่งส่วนชื่อทั้งหมด

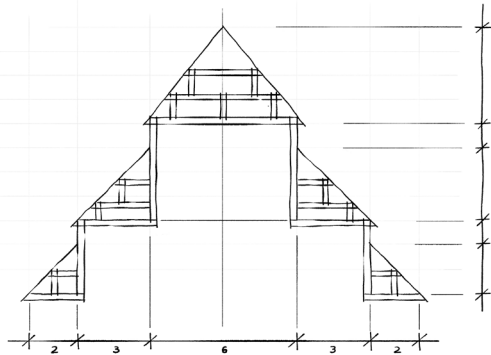

ภาพแสดงมอกแม่สิบลูก

จากด้านซ้ายและด้านขวาเข้าหาจุดศูนย์กลางเริ่มจากข้างละ ๒ แม่ และถัดเข้ามาแบ่งเข้าข้างละ ๓ แม่ ทั้งสองส่วนนี้จะเป็นส่วนของช่อปีกนกนอก และช่อปีกนกกลาง ที่เหลือส่วนตรงกลาง ๖ แม่ คือ ช่อหลวง รวมทั้งหมด ๑๖ แม่พอดี วิธีการคำนวณโครงสร้างของสูตรแม่สิบลูก นี้ใช้รูปแบบเดียวกันกับแม่สิบลูกสอง เพียงแต่เพิ่มชายคาขึ้นมาอีกข้างละ ๒ ส่วน ซึ่งทั้ง ๒ ส่วนนี้ใช้วิธีการตาว้างหรือตาวูลูกเช่นเดียวกัน วิหารแม่ ๑๖ สามชาย เช่น วิหารพระธาตุลำปางหลวง จ.ลำปาง

“มอกแม่สิบบแปด” คือ สูตรคำนวณการก่อสร้างวิหารสำหรับการสร้างวิหารที่มีชายคาแบบสามชาย (หลังคาจั่วและ ปีกนกวมกัน ๓ ผืนหลังคา) ซึ่งเป็นวิหารขนาดกลางไปจนถึงขนาดใหญ่ โดยเริ่มจากการกำหนดความกว้างของตัวอาคารเช่นเดียวกับแบบแม่สิบบสองและแม่สิบบหก เพียงแต่นำมาแบ่งออกเป็น ๑๘ ส่วน จากนั้นจึงนำ ๑ ส่วนมาเป็นขนาดของไม้มอก เมื่อได้ไม้มอกและทราบถึงสัดส่วนทั้งหมดตามสูตรแม่มอกแล้ว จึงคำนวณขนาดของช่อจากไม้มอก โดยเริ่มจากการใช้ไม้มอกจำนวน ๓ แม่ วัดจากด้ายซ้ายและด้านขวาเข้าหากัน และถัดมาแบ่งเข้าข้างละ ๓ แม่อีกครั้ง ทั้ง ๒ ส่วนนี้จะเป็นส่วนของช่อ ปีกนกนอกและช่อปีกนกกลาง ที่เหลือส่วนกลาง ๖ แม่ จะเป็นช่อหลวงรวมไม้มอกทั้งหมดเป็น ๑๘ แม่พอดี ส่วนวิธีการคำนวณโครงสร้างใช้รูปแบบเดียวกับแม่สิบบสองและแม่สิบบหก วิหารแม่ ๑๘ สามชาย เช่น วัดสวนดอก



ภาพแสดงมอกแม่สิบบแปด

### วิธีการกำหนดสัดส่วนของวิหารจากระยะด้านยาว

จากที่กล่าวมาข้างต้นถึงธรรมเนียมในการก่อสร้างวิหารในภาคเหนือซึ่งมีวิธีคิดคำนวณสัดส่วนอาคารด้วยการกำหนดจากไม้มอก ซึ่งได้จากการกำหนดระยะทางด้านความกว้าง หรือด้านสกัดของวิหาร ส่วนความยาวของวิหารนั้นไม่ปรากฏพบใน “สูตรการหักไม้วิหาร” หรือ “สูตรแม่มอก” ซึ่งกล่าวมาแล้วข้างต้น แต่กลับพบกลุ่ม เอกสารที่กล่าวถึง “ความยาวของวิหาร” ซึ่งในที่นี้ ไม่ได้หมายถึงระยะความยาว แต่ว่าเป็นการกล่าวถึงจำนวน “ห้องเสา” ของวิหาร ซึ่งเรียกเอกสารกลุ่มนี้ว่า “ตำราโฉลกวิหาร” (AdulSeelakit, ๒๐๑๔ : ๗๐) ยกตัวอย่างตำราโฉลกวิหารที่ใช้นับห้องวิหารตามความยาวดังนี้



วิหาร ๑ ห้อง	วิหารพระเจ้า	(ปานกลาง)
วิหาร ๒ ห้อง	บ่มีคนเข้ามาหา	(ไม่ดี)
วิหาร ๓ ห้อง	ศรัทธาหนีไปอื่น	(ไม่ดี)
วิหาร ๔ ห้อง	ตุ้เจ้าอยู่บ่ยืนยาว	(ไม่ดี)
วิหาร ๕ ห้อง	กินทานอยู่บ่ขาด	(ดี)
วิหาร ๖ ห้อง	ศรีวิลาศรุ่งเรืองไร	(ดี)
วิหาร ๗ ห้อง	ศรัทธาไกลมาสู่	(ดี)
วิหาร ๘ ห้อง	อยู่เมินไปศรัทธาจึงเต็ม	(ดี)
วิหาร ๙ ห้อง	สุขเกษมทั้งวัดแลบ้าน	(ดี)

จากเอกสารว่าด้วยโลกวิหาร ซึ่งแสดงความหมายมงคลที่สัมพันธ์กับจำนวนห้องเสาศของวิหารสอดคล้องกับข้อมูลจากการสำรวจภาคสนามที่พบว่า วิหารในภาคเหนือส่วนใหญ่จะมีการก่อสร้างเป็นวิหารห้าห้องขึ้นไป ซึ่งถือว่าเป็นโลกที่ดีและเป็นมงคล ส่วนวิหารที่จำนวนน้อยกว่าห้าห้องเสานั้นจะมีความหมายที่ไม่ดีนักเป็นต้น ดังนั้นความยาวของวิหารล้านนาจึงไม่ตายตัว ซึ่งย่อมสัมพันธ์กับจำนวนผู้ใช้สอยของวิหารที่เป็นผลมาจากประชากรในชุมชนด้วยนั่นเอง นอกจากนี้ การกำหนดจำนวนห้องเสาศของวิหารตามโลกนั้น ย่อมมีผลสัมพันธ์กับการเลือกแบบรูปทรงหลังคาเพื่อกำหนดจำนวนชุด (การซ้อนมุข) ของวิหารเช่นกัน

## ๔. โครงสร้างและวัสดุ

งานการออกแบบของสถาปนิกจะใช้วัสดุที่ผสมผสานกัน ไม่ว่าจะเป็นโครงสร้างคอนกรีตเสริมเหล็ก ปูนและไม้ แต่ส่วนใหญ่แล้วจะเป็นโครงสร้างคอนกรีตเสริมเหล็กและโครงสร้างไม้ แล้วแต่ละส่วนในงบประมาณของวัด

โครงสร้างจะมีอยู่ ๒ รูปแบบ คือ

๑. ระบบโครงสร้างมั่วต่างไหม จะมีชื่อย่อยเป็นตัวรับน้ำหนักจากหลังคาและถ่ายน้ำหนักลงมายังข้อมั่วต่างไหน ซึ่งส่วนใหญ่วัดในล้านนาจะใช้ระบบโครงสร้างนี้

๒. ระบบโครงสร้างต่างโย จะมีเสาสะโก้นมาเป็นตัวช่วยถ่ายโอนน้ำหนักจากหลังคา และจะไม่มีชื่อย่อยมารับน้ำหนักเหมือนโครงสร้างมั่วต่างไหม

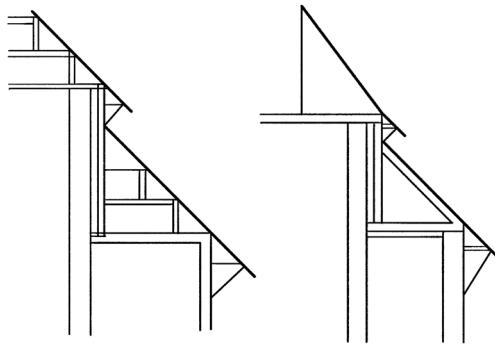

โครงสร้างมั่วต่างไหม

โครงสร้างมั่วต่างโย

## ๕. การประดับตกแต่ง

“ความพอดี” คือประดับตกแต่งไม่มากเกินไปและไม่น้อยไป ตกแต่งแต่พองาม อาจจะใช้การประดับตกแต่งจากไม้ ปูนหรือแบบผสมผสานที่คลุกเคล้ากันไป นอกจากความพอดีแล้ว การประดับตกแต่งต้องเป็นการเรียบร้อยเรื่องราวในวิหาร ๑ หลังให้เป็นเรื่องเดียวกัน เพื่อเข้าถึงความรู้สึกของผู้คนที่เข้ามากราบไหว้สิ่งศักดิ์สิทธิ์ในวัด



## ๖. เชิงช่าง

“สล่า” หรือช่าง ต้องเป็นผู้ที่มีองค์ความรู้ มีความพยายามและตั้งใจจริงๆ เพราะในอดีตไม่ได้มีโรงเรียนช่าง ไม่ได้มีองค์ความรู้ที่หาได้ง่ายเหมือนในปัจจุบัน เพราะฉะนั้นการจะเป็นสล่าได้ต้องมีองค์ความรู้ ๓ ประการ ได้แก่

๑. **องค์ความรู้ด้านดาราศาสตร์** โหราศาสตร์ ฤกษ์ยาม ทิศทาง โลกธาตุ เพื่อเรียนรู้การปรับตัวแล้วเขาใจธรรมชาติ ซึ่งในสมัยก่อนไม่ว่าการสร้างบ้านหรือการสร้างวิหารลวนแล้วแต่ใจองค์ความรู้มีอยู่แล้ว เพราะในการสร้างวิหารจะสร้างตามตะวัน คือ ดานตะวันออก ตะวันตก แต่การสร้างบ้านจะสร้างขวางตะวัน เพราะคูในเรื่องของทิศทาง แดด ลม ฝน การระบายอากาศและแสงสว่าง

๒. **องค์ความรู้ด้านวรรณกรรมทางพุทธศาสนา** ไม่ว่าจะเป็นเรื่องกฎ ข้อห้าม พระวินัย ชาดก อานิสงส์จากการทำบุญ เรื่องเล่า นิทานท้องถิ่นหรือตำนานที่เกี่ยวข้องกับพุทธศาสนา เพื่อให้องค์ความรู้เหล่านี้ที่ได้สอดแทรกเข้าไปในความเชื่อไม่บิดเบือนไปจากพุทธประวัติ

๓. **องค์ความรู้ระเบียบวิธีการงานเชิงช่าง** เป็นอีกปัจจัยสำคัญที่เป็นองค์ความรู้ของสล่า เพื่อใช้ในการเลือกวัสดุ งานโครงสร้าง ภูมิปัญญางานก่อสร้าง การประดับตกแต่ง ที่เห็นถึงความงาม

ยกตัวอย่างเช่น ในสมัยก่อนจนถึงปัจจุบัน สล่าส่วนใหญ่แล้วจะเป็นน้อย (เถรที่ลาสิกขา) หรือหนาน (พระที่ลาสิกขา) แสดงว่าสล่าต้องมีองค์ความรู้ ๓ ประการแล้วจึงจะมาเป็นสล่าได้ ในการสร้างวิหารจะเริ่มตั้งแต่การวางผัง โดยวิหารแต่ละวัดจะหันหน้าไปทางทิศตะวันออกหรือทิศเหนือ ซึ่งในการสร้างวิหารแต่ละเดือน การวางผังอาคารอาจจะไม่เท่ากัน เพราะจะสร้างเดือนไหนเราจะใช้ตะวันของเดือนนั้นเป็นตัวกำหนดทิศ ซึ่งวิหารบางหลังใช้การวางผังเป็นปี เพื่อให้ได้ความแม่นยำและแน่นอนตามหลักดาราศาสตร์ผนวกกับความเชื่อที่สืบทอดกันมาจากรุ่นสู่รุ่น

ในการออกแบบของสล่าแจ๊ค จะให้ความสำคัญกับเรื่องของสัดส่วน เพราะเป็นสิ่งแรกที่สามารถรับรู้ได้เป็นอันดับแรกด้วยประสาทสัมผัสของตา และสัดส่วน ยังส่งผลต่อรูปทรงที่นำไปสู่อัตลักษณ์ของสถานที่นั้น ๆ ได้ เพราะฉะนั้นการถ่ายทอดเอกลักษณ์ของศาสนสถานล้านนาควรออกมาเป็นสิ่งที่เห็นและจับต้องได้ง่ายที่สุด

สถาปนิกจึงได้เริ่มทำการศึกษาหาการออกแบบสัดส่วนของวิหารโบราณมาตั้งแต่อดีตจนถึงปัจจุบัน และพบว่า “หัวใจสำคัญในการสร้างวิหาร” อย่างแรกเลย คือ “ไม้มอกวิหาร” ซึ่งทำให้วิหารล้าสมัยมีสัดส่วนที่สวยงาม รูปทรงที่เข้ากับอัตลักษณ์ล้าสมัย ซึ่งสถาปนิกสามารถออกแบบและคำนวณความสูงของวิหารได้ เพียงแค่รูขนาดไม้มอกและสามารถเทียบหาสัดส่วนได้ทั้งหลัง

“มอก” เป็นหน่วยวัดที่มีมาก่อนหน่วย เมตร เช่นติเมตร โดยมอกจะเป็นหน่วยวัดที่นำมาจากสัดส่วนในร่างกาย ไม่ว่าจะเป็น คืบ ศอก หรือวา ในการออกแบบวิหารโดยใช้มอกเป็นตัววัด จะมีกระบวนการสร้างวิหาร ดังนี้

๑. **จำนวนศรัทธาและพระเนตร** คือ การทราบจำนวนผู้ใช้งานไม่ว่าจะเป็นพระภิกษุ สามเณร หรือชาวบ้านที่จะมาใช้งานภายในวิหาร

๒. **มอก** หามอกของวิหาร โดยส่วนใหญ่แล้วจะใช้ คืบ ศอก หรือวาของเจ้าอาวาสเป็น ๑ มอก เพื่อที่จะหาสัดส่วน ขนาดของวิหารให้ตรงกับโฉลกความเชื่อของการสร้างวิหารล้าสมัย

๓. **ปกเสา** คือการตั้งเสา ต้องหาฤกษ์ยามยามดี ต้องมีพิธีกรรมไหว้ครูก่อนที่จะทำการปกเสา

๔. **สุมซื้อ สุมแป** คือ การใส่ซื้อ ใส่แป ในสมัยก่อนโครงสร้างของวิหารส่วนใหญ่จะเป็นไม้ ซึ่งจะทำให้การบากซื้อ บากเสาไว้เรียบร้อยแล้ว รอตั้งเสาเสร็จก็นำมาสวมได้เลย

๕. **ใส่ก้อน ก้านผ้า** หลังจากสวมซื้อ สวมแปเสร็จก็จะเป็นการประกอบโครงหลังคา คือใส่จันทันกับแปลงไป

๖. **มุงหลังคา** หลังจากขึ้นโครงหลังคาเสร็จทั้งหมดก็ทำการมุงหลังคา

๗. **ตกแต่ง** หลังจากที่ได้วิหารออกมาแล้วก็จะเป็นการตกแต่ง ไม่ว่าจะเป็นด้วยปูนปั้น ไม้แกะสลัก หรืองานจิตรกรรมฝาผนัง ซึ่งแล้วแต่จริตของช่างและความชอบของเจ้าอาวาสเป็นหลัก

๘. **พิธีกรรม** กระบวนการสุดท้ายของการสร้างวิหาร คือ พิธีกรรม ซึ่งเป็นสิ่งสำคัญที่สุดของคนล้าสมัย คือ เมื่อสร้างวิหารแล้วต้องทำพิธีกรรม “บวชวิหาร” เพื่อให้กลายเป็นพระวิหาร ซึ่งเป็นสถานที่ศักดิ์สิทธิ์และสถานที่ยึดเหนี่ยวจิตใจให้กับผู้คน

## ๗. ผลงานการออกแบบและก่อสร้าง

### วิหารพระธาตุแสนแซ่ วัดปงสนุกเหนือ ตำบลเวียงเหนือ อำเภอเมืองลำปาง จังหวัดลำปาง



ภาพแสดงวิหารพระธาตุแสนแซ่

วิหารหลังนี้ทางวัดต้องการประดิษฐานพระพุทธรูปแสนแซ่ พระพุทธรูปแสนแซ่ สร้างขึ้นมาใหม่เมื่อปี พ.ศ. ๒๕๕๘ ชื่อพระแสนแซมมหาชินธาตุเจ้า คือการรวมแผนทองจังโกจากพระธาตุที่สำคัญต่างๆ ในจังหวัดลำปาง มาหลอมรวมกันได้พระพุทธรูป จำนวน ๗ องค์ กระจายไปอยู่ตามวัดต่างๆ ในจังหวัดลำปาง องค์ที่ ๑ วัดพระธาตุลำปางหลวง (องค์ใหญ่ที่สุด) องค์ที่ ๒ วัดปงสนุกเหนือ องค์ที่ ๓ วัดพระธาตุเสด็จ องค์ที่ ๔ วัดพระแก้ว องค์ที่ ๕ วัดศาลาหม้อ องค์ที่ ๖ วัดลำปางกลาง และองค์ที่ ๗ วัดศาลาเม็ง

คณะศรัทธาอยากให้ชาวบ้านมีสถานที่สักการะบูชา และเนื่องด้วยวัดปงสนุกเหนือเป็นสถานที่ท่องเที่ยวแล้วด้วย จึงเป็น วิหารพระเจ้าแสนแซ่ โดยการเลือกที่ตั้งไว้ข้างพระธาตุเดิม เนื่องจากพื้นที่จำกัด และเดิมเป็นศาลาบาตรเก็บเครื่องไม้เครื่องมือ จึงได้ย้าย และสร้างเป็นวิหารขึ้น เป็นลำดับใหญ่ที่ศรัทธาได้แวะเข้าไปสักการะ ก่อนที่จะขึ้นไปไหว้พระธาตุ

วัดปงสนุกเป็นศูนย์รวมของกลุ่มอนุรักษ์ศิลปวัฒนธรรมของลำปาง ทำให้สภาแจ๊คได้มีโอกาสในการร่วมมือส่งเสริม ค้นคว้าความรู้ในการใช้พื้นที่วัดปงสนุกเป็นศูนย์กลาง และในกลุ่มนี้ สภาแจ๊คเป็นช่างเพียงคนเดียว จึงเป็นเหตุผลที่ได้มาสร้าง

## การออกแบบวิหารพระธาตุแสนแซ

๑. ร่างแบบด้านหน้า เพื่อเป็นแนวทางในการสร้างและเพื่อให้เจ้าภาพเห็นภาพของวิหาร

๒. คุ้พื้นที่ที่จะสร้าง และข้อจำกัด วิหารหลังนี้ขุดจุกอยู่ที่ฐานวิหาร เนื่องจากความกว้างของฐานต้องลดลงมา เพื่อให้มีระยะโหล่งถึงผนังได้ จะได้ตำแหน่ง ซื่อและเสา

๓. คำนวนโครงสร้างหลังคาส่วนท้องวิหาร (ส่วนที่กว้างที่สุด) ใช้มอกแม่ ๑๒ แบน ๖ หัก ๔ ครึ่ง เพราะฐานสูง (เทียบกับฐานวัดเชียงใหม่ ถือว่าเตี้ย) ซื่อหลวง ๖ เมตร ซื่อมาซางละ ๓ เมตร เรียงได้ ๓ ๖ ๓ = มอกแม่ ๑๒

๔. ความสูงผนังจะสูงเท่ากับหรือมากกว่าซื่อหลวง ตามความเชื่อจังหวัดลำปาง แต่วิหารหลังนี้ไซ ๘-๑๐ ส่วน

๕. ขึ้นจากซื่อ ไปเป็น คอสอง ตัวแปรคือ ถ้าว้งสูงหัก ๔ ครึ่ง, ๕ และ ๖ คอสองจะสูง ๑ ส่วนครึ่ง และถ้าว้งสูงหัก ๔ คอสองจะสูง ๑ ส่วน (มอกวิหารทั่วไปไซ ๑ ส่วน)

๖. บู้างจะวัดครึ่งของคอสอง นำมาใส่บ้าง เสริมแป้าง เพื่อตันซายคาลหลังคาคซื่อหลวง ไหวนออก เป็นที่มาของค้วาหางวาน

๗. ซายคาลปีกนกจะวานออกนิตหน้อย โดยใช้นาคันท์ (ยั้งค้วหรือยงค้ว) ตันออก

๘. ตัวบังคับซายคาลหลังคาลให้ออนซ้อยคือบ้านลม

๙. เลือกโครงสร้างม้วต้งใหม่ หรือ ต้งโยก้แล้วแต่ซ้าง

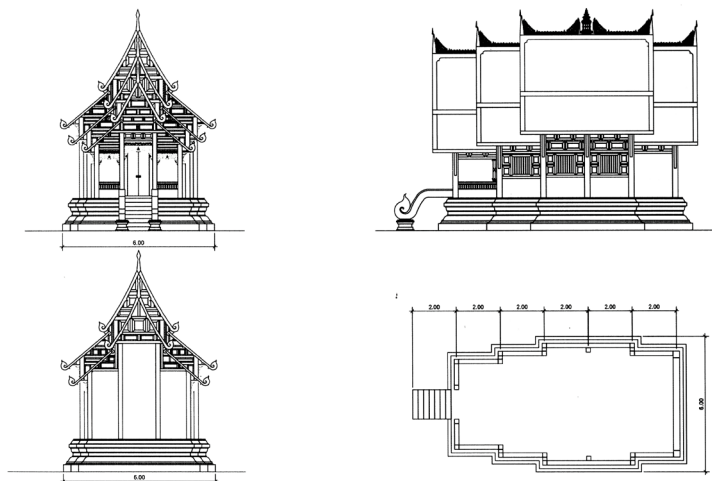

ภาพแสดงแบบวิหารพระธาตุแสนแซ

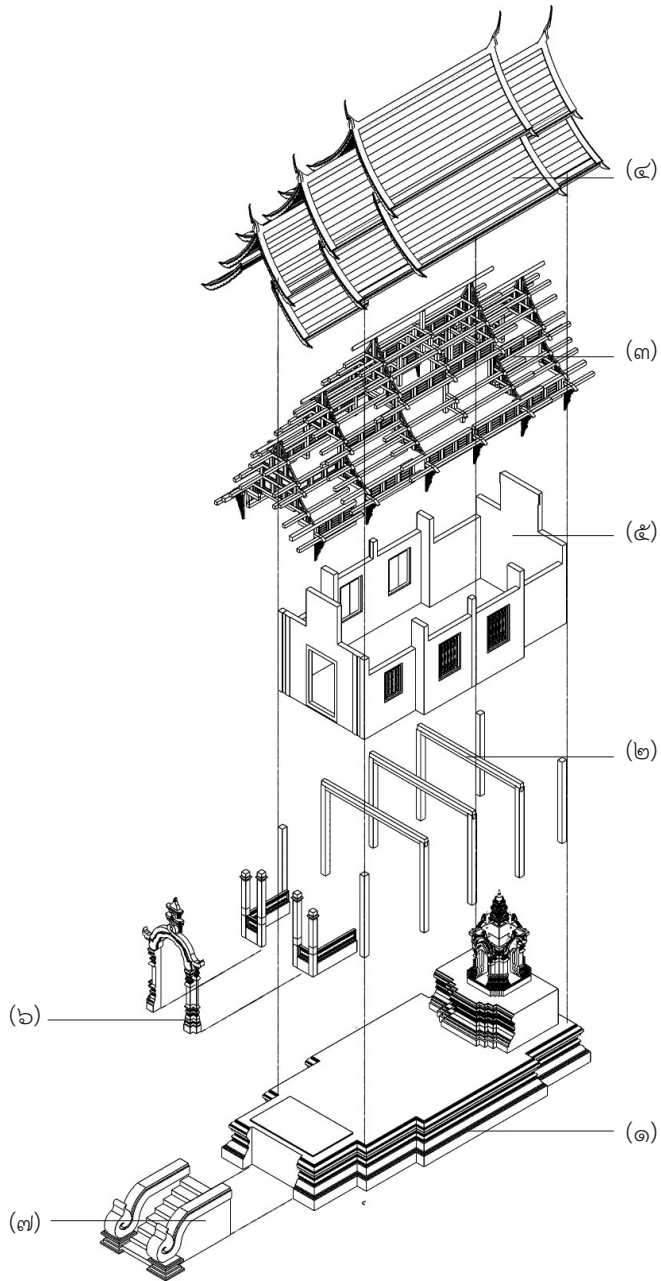

ภาพแสดงลำดับการก่อสร้าง

## ขั้นตอนการก่อสร้างวิหารพระธาตุแสนแซ่

๑. เตรียมไม้ในการสร้างวิหาร ใช้ไม้สักโต ๘๐ - ๑.๒๐ เมตร (เส้นรอบวง) อย่างน้อย ๒๐๐ ต้น

๒. ตีฝัง ขุดหลุม ทำตอม่อ (๑x๑ เมตร) ขึ้นเสา

๓. วางชื่อ ชั้นโครงสร้างหลังคา มักใช้ไม้หน้า ๕” x ๕” (ใช้ไม้สักโต ๘๐ จะเหลือไม้แผ่น หน้า ๕” หน้า ๖” ทำจันทัน กลอนเพิ่มเติม) และ ๖” x ๖” เป็นส่วนใหญ่ ซึ่งเป็นจตุรัสทัศนะความงามดั้งเดิม

๔. ขึ้นฐานวิหาร โครงสร้างบันได ก่อผนัง วงกบประตู - หน้าต่าง

๕. ก่อฐานพระพุทธรูป โขงพระเจ้า สร้างเพื่อเพิ่มความยิ่งใหญ่ (หล่มตา) ให้พระประธานดูหนักแน่น ยิ่งใหญ่ให้สมสัดส่วนกับวิหาร

๖. ใส่เครื่องประดับตกแต่ง บานประตู - หน้าต่าง

## เทคนิคการออกแบบ-การก่อสร้าง

เทคนิคหรือจิตของแต่ละช่างจะไม่เหมือนกัน ของสถาปัตย์จะแล้วแต่อารมณ์ ซึ่งส่วนใหญ่จะเป็นงานรายละเอียดของวิหาร เช่น ลวดลายของบ้านลม ซึ่งจะขึ้นอยู่กับเรื่องราวของพื้นที่ที่สร้าง เช่น วัดปงสนุกเหนือ จิตรที่ออกมาคือบ้านลมแบบเชียงแสน ไม่มีหัวนาค ไม่มีหางวาน และนำปูนมาทับและโอบมาข้างหน้าบ้านลม เป็นจิตของล้านนาตะวันออก (เชียงแสน, หลวงพระบาง และน่าน) ซอฟท์ก็จะเป็นซอฟท์ทางใต้ ดังนั้น จิตรของสถาปัตย์จะเป็นลวดลายประดับต่างๆ จะมีที่มาที่เชื่อมโยงกับวัดนั้นๆ เพื่อเพิ่มความน่าสนใจของประวัติศาสตร์ของวัดนั้น

การใส่ลวดลายนั้นต้องหาข้อมูลว่า วัดแบบดั้งเดิมในพื้นที่จังหวัดนี้ มักจะใส่ลวดลายอะไร ห้ามนำลวดลายนอกพื้นที่ไปใส่ เช่น ลวดลายแบบเชียงใหม่จะเป็นลวดลายธรรมชาติ เบา พริ้วไหว ดังลายเมฆไหล ลวดลายพรรณพืช สิงหราชสัตว์ธรรมชาติ ปานลมหางวาน หรือ ถ้าเป็นลวดลายแบบลำปางจะเน้นลายไส้หมู ความหนักแน่น โดยลวดลายทั้งหมดในวิหารที่สร้าง สถาปัตย์จะเป็นผู้ออกแบบและเขียนลายทั้งหมด ก่อนที่จะนำไปให้ช่างลอกลาย และฉลุลงไปในแต่ละส่วน เพื่อคงแนวคิดเรื่องราวของผลงานนั้น ๆ





ภาพแสดงวิหารพระธาตุแสนแซ



ภาพแสดงวิหารพระธาตุแสนแซ

สถาปนิก  
นายพินิจ ศรีวิชัย  
สถาปนิกสร้างวัด จังหวัดแพร่



ภาพแสดงสถาปนิกพินิจ

๑. ประวัติ

เกิด	วันที่ ๒๗ กรกฎาคม พ.ศ. ๒๔๙๖
ที่อยู่ปัจจุบัน	เลขที่ ๗๐ หมู่ที่ ๑๓ ต.ห้วยอ้อ อ.ภอลอง จ.แพร่
การศึกษา	ระดับประถมศึกษาที่ ๔
ผลงานออกแบบ	วิหารวัดแพร่แสงเทียน ต.แม่ยางฮ่อ อ.ร้องกวาง จ.แพร่ วิหารวัดพระธาตูปู่แจ ต.บ้านเวียง อ.ร้องกวาง จ.แพร่ เจดีย์วัดร้องกวาง ต.ร้องกวาง อ.ร้องกวาง จ.แพร่ วิหารวัดสะแลง ต.ห้วยอ้อ อ.ลอง จ.แพร่

สมัยเป็นเด็ก สล่าพ่อหนานพินิจเป็นเด็กชาวบ้าน เลี้ยงวัวเลี้ยงควายกับแม่บุญธรรม ขอบนำดินจากหนองน้ำที่แห่งมาปั้นวัดวาอาราม พระพุทธรูป เจดีย์ เล่นแบบเด็กชาวบ้านทั่วไป เวลาว่างก็จะตามพ่อบุญธรรมที่เดินทางไปสร้างวิหารวัดนาจอมขวัญ จึงเห็นขั้นตอนวิธีการก่อสร้างวิหารมาแต่สมัยนั้น เมื่อกลับบ้านก็มักเล่นประดิษฐ์ของนำต้นข่าต้นไผ่มาสร้างจำลองวิหารขนาดเล็กตามที่เคยเห็นวิธีการก่อสร้างจากพ่อบุญธรรม

ช่วงเป็นวัยรุ่นชอบปลูกต้นไม้ เรียนภาษาล้านนา เนื่องจากพ่อและแม่บุญธรรมจะให้บวชเณรแต่เด็ก ตั้งแต่อายุ ๒๐ (พ.ศ. ๒๕๑๖) บวชที่วัดนาจอมขวัญ หลวงพ่อก็มักจะให้ไปสร้างของ สร้างศาลา ผลัดกับช่วยสร้างกำแพงวัด บันพระพุทธรูป สิ่งหาราสัตว์ เทวดา ให้อวดสะแลงบาง หลังบวชได้ ๕ พรรษา หลวงปู่ครูบาสมจิตก็ชวนมาอยู่ที่วัดสะแลง ขึ้นชอบศิลปะและด้วยพ่อบุญธรรมเป็นสถาปนาก่อสร้างวิหาร จึงขึ้นชอบดูวิหารเก่าๆ และวิหารสมัยใหม่เวลาไปดูงานวัดอื่นกับหลวงปู่ เพื่อเรียนรู้จุดแข็งจุดอ่อน ความสวยงาม ความบกพร่องต่างๆ หลังจากที่ได้รับพรชาอยู่วัดสะแลง ก็ได้มีโอกาสเจอ รศ.เสนอ นิลเดช และ อาจารย์สมคิด จิรัฐทัศนกุล ซึ่งได้เดินทางมาออกแบบอุโบสถวัดสะแลง และระหว่างที่ทำงานก็ได้ให้ข้อมูลด้านศาสนสถาปัตยกรรมล้านนาและขอคิดหลายๆอย่างแก่พ่อหนานพินิจ บวชจนได้ ๔๐ พรรษาจึงขอสึกออกมาประกอบอาชีพ

## ๒. การวางผังวิหารและการออกแบบสัดส่วนของวิหาร

พ่อหนานพินิจเริ่มเขียนแบบครั้งแรกในปี พ.ศ. ๒๕๓๔ คือวิหารวัดสะแลง เริ่มจากอ้างอิงขนาดความกว้างและความสูงของพระประธาน เขียนรูปโครงสร้างด้านหน้า ประกอบด้วย เสา ชื่อ หลังคา จัดให้ได้ความสวยงามตามแบบลักษณะศาสนสถาปัตยกรรมล้านนา โดยอิงสัดส่วนเฉพาะส่วนที่อ้างอิงกับพระประธาน ส่วนที่เหลือเขียนอ้างอิงความสวยงาม เมื่อพอใจ จึงนำมาอ้างอิงกับสัดส่วนตามจริง ว่าแต่ละส่วนมีขนาด ความสูงเท่าไร หลังจากนั้นเขียนโครงสร้างหลังคาให้ครบ ชัดเจน หลังจากนั้นก็เขียนผังพื้น, รูปด้านยาว, รูปด้านหลัง และรูปตัดแต่ละซด ตามลำดับ

เขียนแบบองค์ประกอบอื่นๆ ที่เป็นโครงสร้างหลัก เช่น ฐานวิหาร บันได หลังจากนั้นเขียนแบบเครื่องประดับตกแต่งภายนอก เช่น ซ่อฟ้า ใบระกา ป้านลม หน้าบัน โก่งคิ้ว คันทวย (นาคทนต์) บันได เป็นต้น และเขียนแบบเครื่องประดับตกแต่งภายใน เช่น ช่องลูกกรง ผาหยาด ชุ่มประตู่ ซึ่งการเขียนลวดลายเครื่องประดับตกแต่งทั้งภายในและภายนอก สล่าวพ่อนานพินิจจะเขียนทั้งโครงสร้างและแบบลวดลายทั้งหมด หลังจากนั้นนำแบบลวดลายที่เขียนไปให้ช่างปั้นหรือช่างแกะสลักทำตามที่ได้เขียนไว้

เขียนแบบฐานพระประธานในระหว่างที่เริ่มก่อสร้างฐานวิหาร ใส่โครงสร้างและรายละเอียด หลังจากนั้นก็ส่งให้ช่างก่อฐานพระประธาน และยกพระประธานก่อนขึ้นก่อสร้างโครงสร้างหลังคา

การออกแบบศาสนสถาปัตยกรรมต้องออกแบบและเขียนแบบโดยคนเดียว ถึงจะมีความสวยงามตามที่สละคิด โดยนำความต้องการของคณะศรัทธาออกมาออกแบบ แต่จะถูกขัดเกลาเพียงสละคนเดียว และต้องมีเหตุผล มีคำตอบให้ทุกคำถามที่ก่อรูปขึ้นเป็นศาสนสถาปัตยกรรม

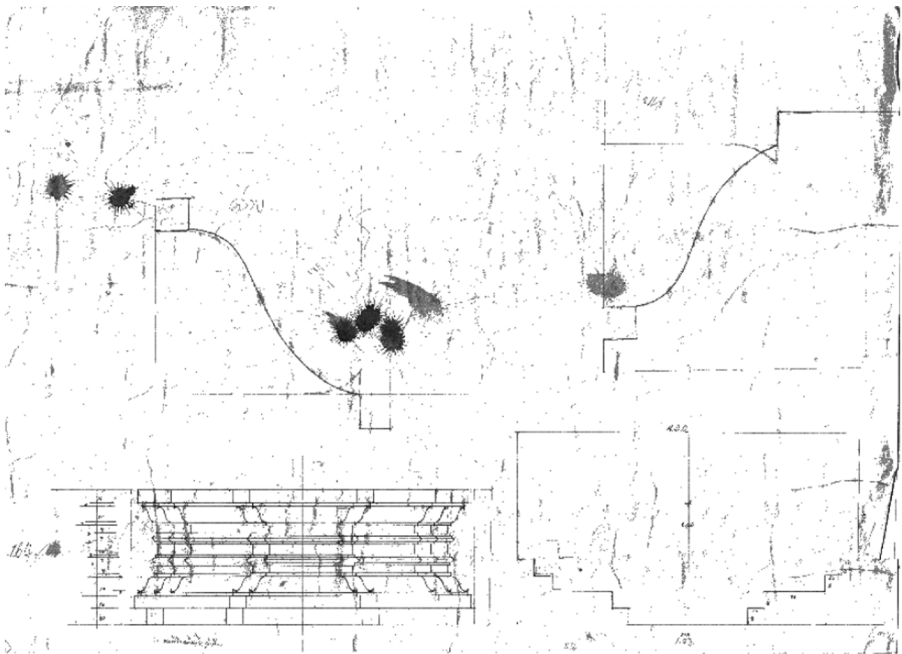

ภาพแสดงเขียนแบบฐานพระประธาน



### ๓. โครงสร้างและวัสดุ

โครงสร้างพิเศษที่สละฟ่อนานพินิจทำไม่เหมือนใครคือ ออกไก่ จะใช้ไม้ ๑" x ๘" มาแต่งให้เป็นรูปร่างน้ำ และนำมาเป็นแม่แบบ ฝากตะปูหลาย ๆ จุด และผูกเหล็ก เสียบทวนดักงัวตรงกลาง ระยะประมาณ ๓๐ ซม. เทปูนให้เต็มราง และนำไม้สามเหลี่ยม มาทับหลัง จะทำให้ออกไก่แข็งแรง ภายนอกเป็นไม้ด้านในเป็นปูน ซึ่งเป็นเช่นเดียวกับ โครงสร้างหลังคาส่วนใหญ่จะเป็นการเทพูนหล่อคาน แล้วนำไม้มาปิด เพื่อให้ดูเป็น โครงสร้างไม้ ทำให้มีราคาถูกกว่าวิหารไม้ทั้งหลัง แต่สวยงามเหมือนเป็นวัสดุไม้ โครงสร้าง ของหัวแปก็เช่นกัน ใช้น้ไม้เป็นแท่งไหลออกไป แต่โครงสร้างด้านในวิหาร ที่เข้ามา ๓๐ - ๖๐ ซม. เป็นปูน โดยเชื่อมกันด้วยการบากไม้ให้เข้ากับปูน ยึดด้วยตะปู หากเกิดการชำรุด ผุพังของไม้ด้านนอก ก็สามารถเปลี่ยนได้ง่าย และโครงสร้างด้านในก็ไม่กระทบ โครงสร้าง ผนังด้านหลังจะก่ออิฐด้านใน และนำไม้มาบุสองข้าง โครงสร้างที่เป็นไม้ จะเป็นเสามา ต่างใหม่ เสาสกน (เสาคอมมา) ประดับเข้าเป็นวงกบ หลวงปู่ไม่ชอบให้นำไม้มาไขเยอะ เนื่องจากไม่เอยารบกวนไม้ ทำลายป่าไม้ จะเลือกใช้วัสดุปูนกับสิ่งที่ไม่ได้เป็นศิลปะนัก และจะวัสดุไม้มาใช้ในองค์ประกอบที่มีคุณค่า เช่น นาคันทน์ ซึ่งใช้ฝีมือการแกะสลักจาก คนในพื้นที่จริง

เทคนิคการใช้สีทาวัสตุให้ดูเป็นสีแดงชาด คือการใช้สีน้ำมาผสมและลองทำไม้ จนได้สีที่พอใจ (ผสม ๓ สี) นอกจากนั้นจะนำฝุ่นจากดินมาโรยเมื่อสีน้ำแห้งหมาด เมื่อ แห้งก็นำมาขัด สีจะกลายเป็นแบบเก่าคล้ายกับสีชาด เนื่องจากไม้ผุกร่อนเหมือนสีน้ำมัน

เทคนิคการก่อสร้างเน้นการดูจากงานก่อสร้างที่หลากหลาย และนำมาประยุกต์ ใช้ตามความเหมาะสมกับงานสถาปัตยกรรมที่สละสร้าง เช่นการผสมวัสดุไม้กับปูน เพื่อให้ สามารถซ่อมแซมเปลี่ยนแปลงได้ง่าย

#### คุณสมบัติสละทำวัดที่ดี

๑. มีความมั่นคง
๒. สร้างให้มั่นคงแข็งแรง
๓. มีองค์ประกอบของศิลปะ ความสวยงาม ท้าวทั้ง ๔
๔. องค์ความรู้เรื่องโณลก ฤกษ์ยาม
๕. องค์ความรู้พุทธศาสนา เพื่อเป็นศูนย์รวมของศรัทธา



#### ๔. ผลงานการออกแบบและก่อสร้าง

##### วิหารวัดสะแล่ง

ตำบลห้วยอ้อ อำเภอสอง จังหวัดแพร่



ภาพแสดงวิหารวัดสะแล่ง

เดิมพื้นที่วิหารวัดสะแล่งที่ตั้งอยู่ปัจจุบันเป็นสนามหญ้า เลี้ยเล็กเจ้าของธุรกิจหมู่บ้านจัดสรร ได้มาเป็นเจ้าภาพหล่อพระประธานวัดสะแล่ง หลวงปู่ว่าหากมีพระประธานต้องมีวิหารให้ จึงให้พ่อนานพินิจมาออกแบบและสร้างวิหารให้พระประธาน

วิหารวัดสะแล่ง พ่อนานพินิจออกแบบโดยนำเอาเอกลักษณ์ความสวยงามจากวิหารอื่นๆ ในภาคเหนือมาเป็นแรงบันดาลใจ นำมาผสมผสานเป็นรูปแบบใหม่ในวิหารวัดสะแล่ง เช่น ฐานรอบบัวสองชั้น นำมาจากวัดดวงดี จังหวัดเชียงใหม่ ป้านลม ใบระกานำมาจากวัดตันเกว่น จังหวัดเชียงใหม่ ลูกกรงขนาดเล็กด้านข้างนำมาจากวัดไหล่หิน จังหวัดลำปาง ลูกกรงและโครงสร้างหลังคา นำมาจากวัดบึงยางคก วัดลำปางหลวง จังหวัดลำปาง ช่องด้านนอกที่มีลายปิดนำมาจากวัดนางพญาที่ศรีสัชชนาลัย ซึ่งเป็นการผสมผสานวิหารแบบล้านนา มีเสากลาง หลังคาหน้า ๓ ชต หลัง ๒ ชต ย่อเก็จ ลักษณะไม่สูง เตี้ย เปิดแสดงโครงสร้างหลังคา นอกจากนี้ยังนำหลักทางพุทธศาสนาออกมาแบบในส่วนต่างๆ ด้วย เช่น เสาแปดเหลี่ยมมาจากความหมาย มรรคองค์ ๘ เป็นต้น

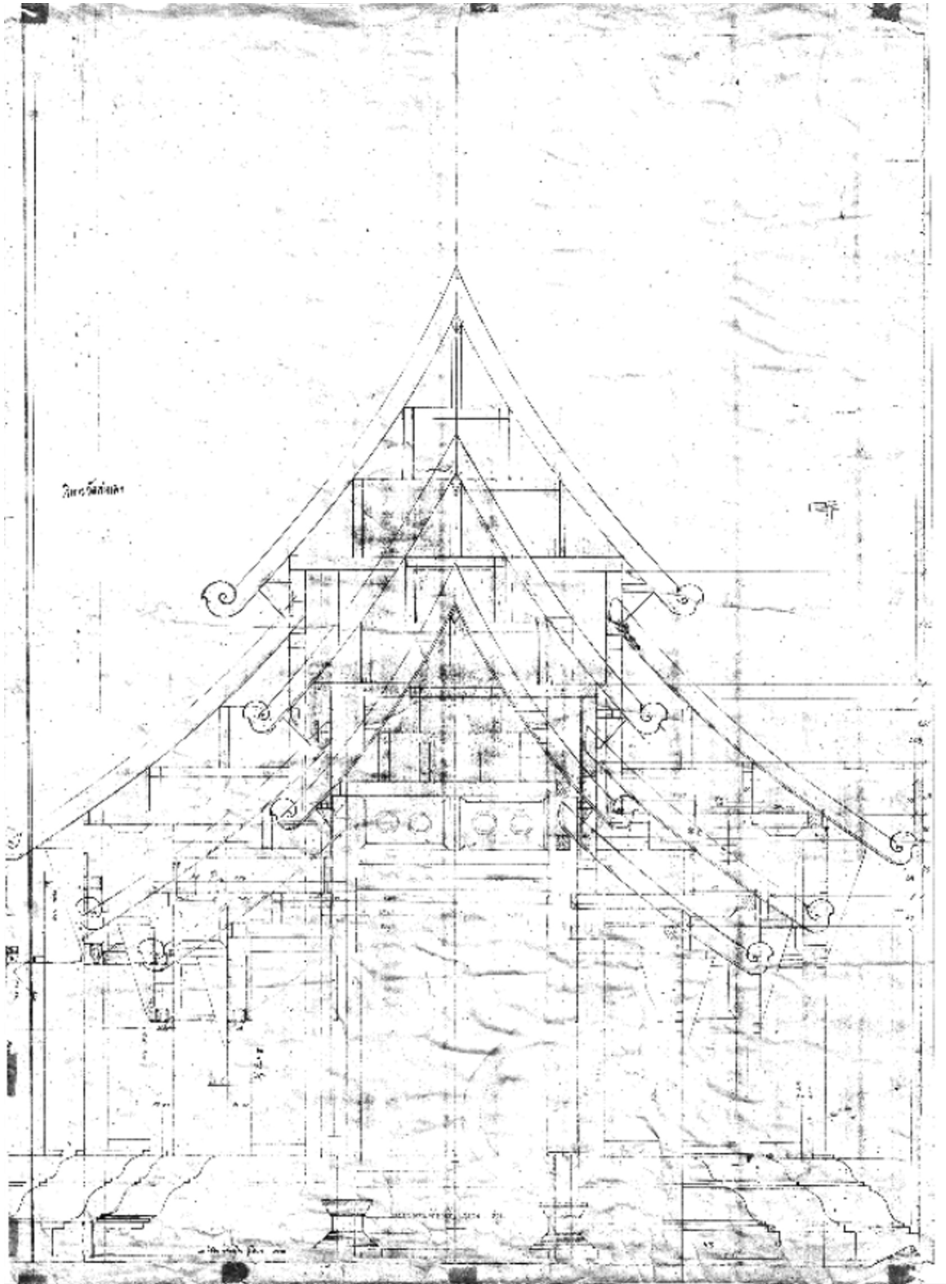

ภาพแสดงเขียนแบบ



ภาพแสดงวิหารวัดสะแลง

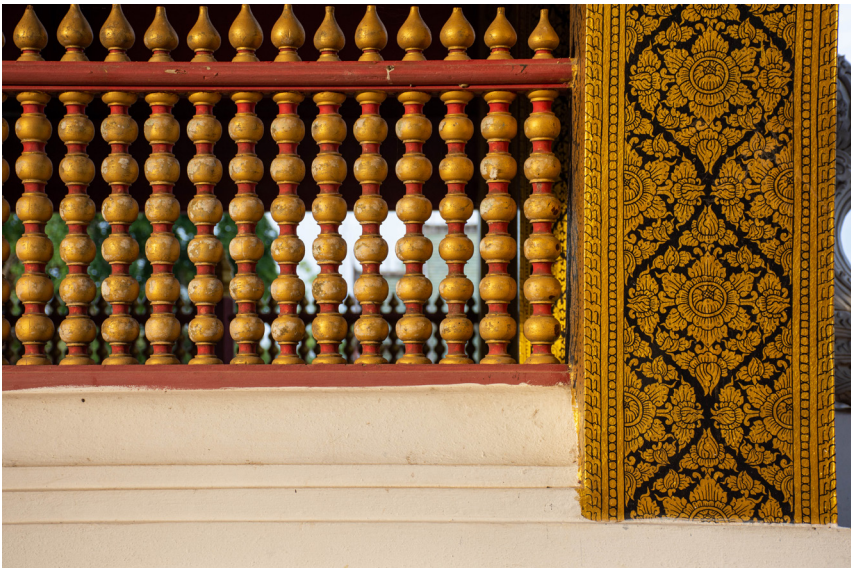

ภาพแสดงวิหารวัดสะแลง



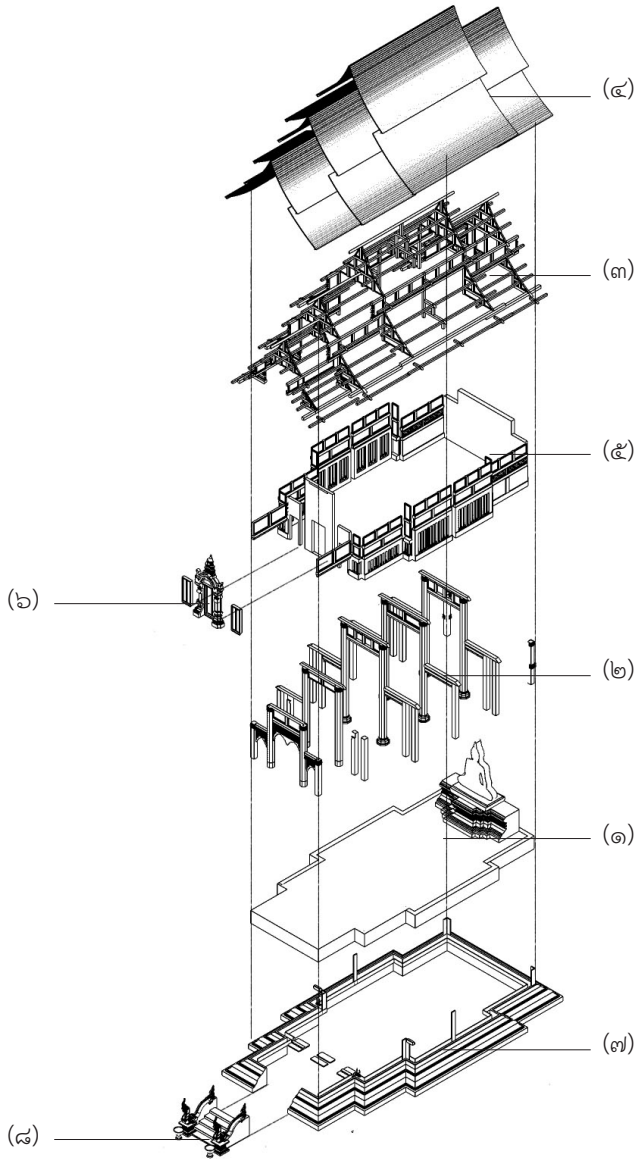

ภาพแสดงลำดับการก่อสร้าง

วิหารวัดแพร่แสงเทียน  
ตำบลแม่ยางฮ่อ อำเภอร่องกวาง จังหวัดแพร่





ภาพแสดงวิหารวัดพรแสงเทียน



ภาพแสดงวิหารวัดพรแสงเทียน



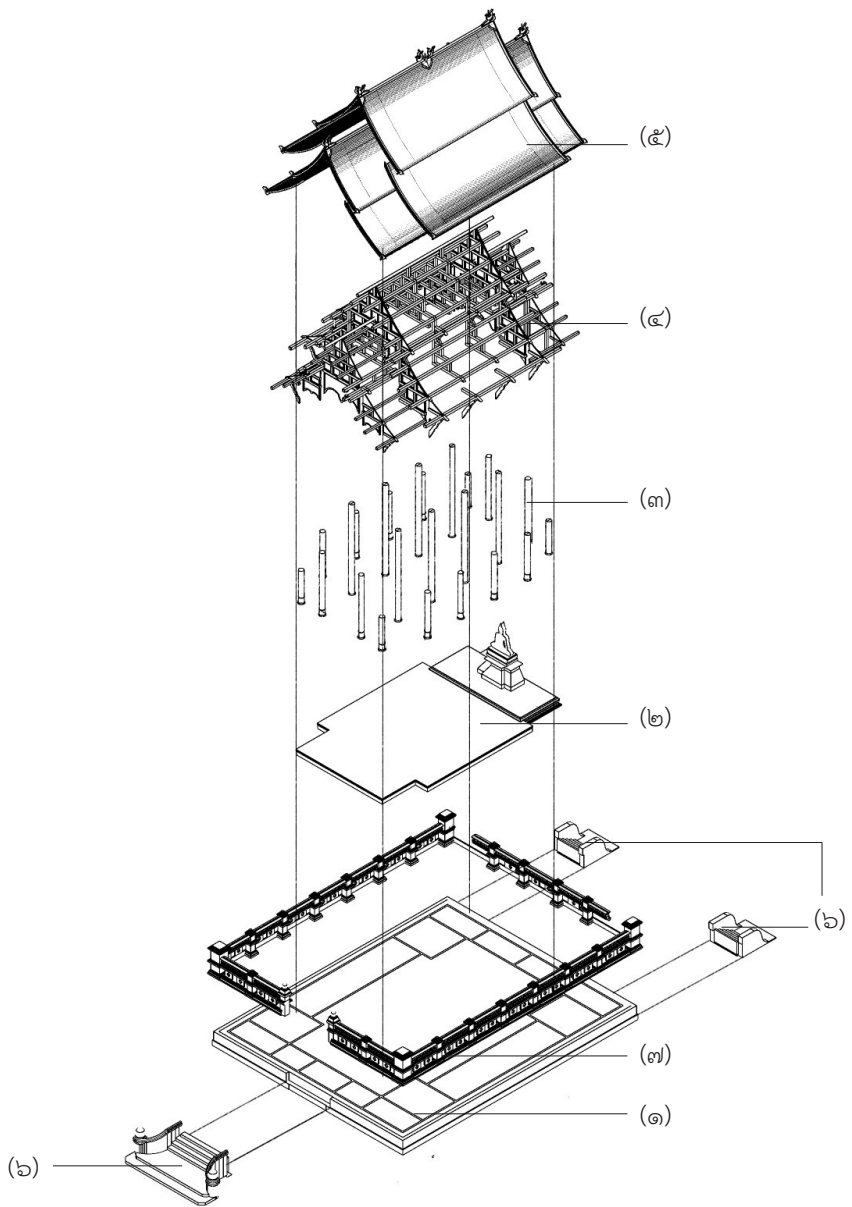

ภาพแสดงลำดับการก่อสร้าง

